

**DAIKIN**



DAIKIN ROOM AIR CONDITIONER

# INSTRUKCJA OBSŁUGI

**INVERTER**

## MODELE

- FTXS35K2V1B
- FTXS42K2V1B
- FTXS50K2V1B
- FTXS35K3V1B
- FTXS42K3V1B
- FTXS50K3V1B



# Funkcja

## Dla Twojej wygody i oszczędności energii



### INTELIĞENTNE OKO

Czujnik INTELIĞENTNE OKO wykrywa ruch osób w pomieszczeniu. Jeśli w pomieszczeniu nie będzie nikogo przez ponad 20 minut, tryb pracy zostanie automatycznie zmieniony na tryb oszczędzania energii.

► Strona 15



### TIMER TYGODNIOWY

Dla każdego dnia tygodnia można zapisać do 4 ustawień timera, stosownie do trybu życia rodziny. TIMER TYGODNIOWY umożliwia ustawienie czasu włączenia/wyłączenia i temperatury żądania.

► Strona 23

## Inne funkcje



### KOMFORTOWY NAWIEW

Kierunek nawiewu będzie skierowany do góry podczas pracy w trybie CHŁODZENIE oraz w dół w trybie OGRZEWANIE. Ta funkcja zapobiega nawiewaniu zimnego lub ciepłego powietrza bezpośrednio w kierunku ciała użytkownika. ► Strona 15



### CICHA JEDNOSTKA ZEWNĘTRZNA

Tryb pracy CICHĄ JEDNOSTKĄ ZEWNĘTRZNĄ obniża poziom hałasu generowanego przez jednostkę zewnętrzną. Ta funkcja jest przydatna, gdy użytkownik musi brać pod uwagę hałas generowany w sąsiedztwie.

► Strona 19

# Spis treści

## ■ Przed użyciem należy przeczytać ten dokument

Środki ostrożności .....	3
Nazwy części .....	5
Przygotowanie przed użyciem .....	9

## ■ Obsługa

 Praca w trybie AUTO · OSUSZANIE · CHŁODZENIE · OGRZEWANIE · WENTYLATOR .....	11
 Regulacja kierunku nawiewu i szybkości .....	13
 Praca w trybie KOMFORTOWY NAWIEW / INTELIGENTNE OKO.....	15
 Praca w trybie PEŁNA MOC .....	18
 Praca w trybie EKONOMICZNY/CICHA JEDNOSTKA ZEWNĘTRZNA.....	19
 Praca w trybie TIMER WYŁ. ....	21
 Praca w trybie TIMER WŁ. ....	22
 Praca w trybie TIMER TYGODNIOWY .....	23

## ■ Połączenie Multi

Uwaga do systemu Multi .....	29
------------------------------	----

## ■ Konserwacja

Konserwacja i czyszczenie .....	31
---------------------------------	----

## ■ Rozwiązywanie problemów

Rozwiązywanie problemów .....	36
-------------------------------	----

Oryginał instrukcji opracowano w języku angielskim. Instrukcje w pozostałych językach są tłumaczeniami instrukcji oryginalnej.









### ECONO

Ta funkcja umożliwia efektywną pracę poprzez ograniczenie maksymalnego zużycia energii. Jest to przydatne podczas jednoczesnej eksploatacji klimatyzatora i innych urządzeń elektrycznych. ▶ Strona 19

# Środki ostrożności



- Instrukcję należy przechowywać w miejscu łatwo dostępnym dla operatora.
- Przed użyciem jednostki należy uważnie przeczytać środki ostrożności podane w niniejszej instrukcji.
- Opisane w tym dokumencie środki ostrożności opatrzone słowem OSTRZEŻENIE i OSTROŻNIE. W sekcjach oznaczonych w ten sposób znajdują się informacje dotyczące bezpieczeństwa. Należy przestrzegać podanych środków ostrożności.

 <b>OSTRZEŻENIE</b>	 <b>OSTROŻNIE</b>
Nieprzestrzeganie tych instrukcji może spowodować obrażenia ciała lub śmierć.	Nieprzestrzeganie tych instrukcji może spowodować uszkodzenie mienia lub obrażenia ciała, które mogą, w zależności od okoliczności, okazać się bardzo poważne w skutkach.

 Nie próbować wykonywać.	 Klimatyzator oraz pilot zdalnego sterowania należy chronić przed kontaktem z wodą.
 Należy przestrzegać tych instrukcji.	 Nie wolno dotykać klimatyzatora ani pilota zdalnego sterowania mokrymi rękami.
 Należy koniecznie zapewnić uziemienie.	

- Po przeczytaniu instrukcję obsługi należy przechowywać w łatwo dostępnym miejscu, aby było możliwe korzystanie z niej w razie potrzeby. Jeśli sprzęt zostanie przekazany nowemu użytkownikowi należy również przekazać instrukcję.

## **OSTRZEŻENIE**

-  Aby uniknąć pożaru, wybuchu lub obrażeń, nie wolno obsługiwać jednostki w przypadku wykrycia w jej pobliżu szkodliwych gazów, w tym łatwopalnych lub żrących.
- Należy pamiętać o tym, że długotrwałe, bezpośrednie oddziaływanie zimnego lub ciepłego powietrza z klimatyzatora, a także oddziaływanie powietrza zbyt zimnego albo zbyt gorącego, może spowodować osłabienie organizmu i przeziębienie.
- Nie wolno wkładać palców, prętów ani innych przedmiotów do wlotu lub wylotu powietrza. Dotknięcie szybko obracających się łopatek wentylatora może być przyczyną wadliwego działania lub uszkodzenia produktu bądź obrażeń.
- Nie wolno próbować samemu naprawiać, demontować, ponownie instalować lub modyfikować klimatyzatora, ponieważ może to doprowadzić do wycieku wody, porażenia prądem elektrycznym lub pożaru.
- W pobliżu klimatyzatora nie wolno stosować łatwopalnych aerozoli, ponieważ może to doprowadzić do pożaru.
-  W wypadku wycieku czynnika chłodniczego należy dążyć do wszelkich starań, aby nie doszło do pożaru. Jeśli klimatyzator nie działa prawidłowo, tj. nie wytwarza chłodu lub ciepła, przyczyną może być ubytek czynnika chłodniczego. W celu uzyskania pomocy należy skontaktować się z dealerem. Czynniki chłodnicze używane w klimatyzatorze jest bezpieczny i w normalnych warunkach nie wycieka z jednostki. Jednak w razie wycieku kontakt z płomieniem pieca, grzałką lub kuchenką może skutkować wytworzeniem szkodliwych oparów. Do momentu potwierdzenia przez wykwalifikowanego specjalistę faktu zakończenia napraw elementów, z których nastąpił wyciek, nie należy korzystać z klimatyzatora.
- Użytkownik nie powinien podejmować prób samodzielnej instalacji lub naprawy klimatyzatora. Wykonanie instalacji w sposób nieprawidłowy może powodować wycieki wody, porażenie prądem elektrycznym lub pożar. W celu wykonania prac instalacyjnych i konserwacyjnych należy skontaktować się z lokalnym dealerem lub wykwalifikowanym personelem.
- Jeśli klimatyzator jest uszkodzony (wydobywa się z niego zapach spalenizny itp.), należy wyłączyć zasilanie jednostki i skontaktować się z lokalnym dealerem. Kontynuowanie pracy w takich okolicznościach może być przyczyną problemów, porażenia prądem elektrycznym lub pożaru.
- Należy zainstalować wyłącznik prądu upływowego. Brak wyłącznika prądu upływowego może być przyczyną porażenia prądem elektrycznym lub pożaru.
-  Należy pamiętać o uziemieniu jednostki. Uziemienia nie wolno wykonywać za pośrednictwem rury, przewodu piorunochronu lub uziemienia instalacji telefonicznej. Nieprawidłowe uziemienie może doprowadzić do porażenia prądem elektrycznym.

## **OSTROŻNIE**

-  Klimatyzatora nie należy używać do celów niezgodnych z jego przeznaczeniem. Klimatyzatora nie należy używać do chłodzenia aparatury precyzyjnej, żywności, roślin, zwierząt ani dzieł sztuki, ponieważ może to niekorzystnie wpłynąć na ich wygląd, jakość i/lub żywotność.
- Nie należy wystawiać roślin ani zwierząt na bezpośrednie działanie strumienia powietrza z urządzenia, ponieważ może to mieć niekorzystne skutki.
- Nie należy ustawiać urządzeń z odkrytym płomieniem w miejscach wystawionych na działanie strumienia powietrza z klimatyzatora, ponieważ może on ujemnie wpływać na spalanie w palniku.
- Nie należy blokować wlotów ani wylotów powietrza. Utrudniony przepływ powietrza może być przyczyną niedostatecznej wydajności lub innych problemów.
- Nie wolno siadać na jednostce zewnętrznej, kłaść na niej przedmiotów ani jej ciągnąć. Może to doprowadzić do wypadku, takiego jak upadek lub przewrócenie się jednostki, powodując obrażenia, awarię produktu lub jego uszkodzenie.
- Niniejsze urządzenie przeznaczone jest do użytku przez ekspertów lub przeszkolonych użytkowników w warsztatach, placówkach przemysłu lekkiego lub na farmach, bądź do użytku komercyjnego i w gospodarstwach domowych przez osoby niewykwalifikowane.

# Środki ostrożności

## OSTROŻNIE



- Nie umieszczać bezpośrednio pod jednostką wewnętrzną ani zewnętrzną przedmiotów wrażliwych na wilgoć. W pewnych warunkach skraplanie się wilgoci na jednostce głównej lub przewodach czynnika chłodniczego, zanieczyszczenie filtra powietrza albo zablokowanie odpływu skroplin może spowodować skapywanie wody, powodując zanieczyszczenie lub uszkodzenie tych przedmiotów.
- Po dłuższej eksploatacji należy sprawdzić, czy podstawa i mocowanie jednostki nie uległy uszkodzeniu. Dalsza eksploatacja jednostki może bowiem skutkować upadkiem urządzenia, co może spowodować obrażenia.
- Aby uniknąć obrażeń, nie należy dotykać wlotów powietrza ani żeber aluminiowych jednostek wewnętrznych lub zewnętrznych.
- Jednostki wewnętrzne i zewnętrzne należy chronić przed uderzeniami, ponieważ może to doprowadzić do uszkodzenia produktu.
- Nie umieszczać łatwopalnych przedmiotów, takich jak puszki z aerozolem, w odległości 1 m od otworu wylotu powietrza. Puszki z aerozolem mogą wybuchnąć w wyniku działania gorącego powietrza z jednostek wewnętrznych lub zewnętrznych.
- Nie wolno dopuścić, aby zwierzęta domowe oddawały mocz na klimatyzator. Oddawanie moczu na klimatyzator może spowodować porażenie prądem elektrycznym lub pożar.



- Aby uniknąć niedoboru tlenu, należy odpowiednio przewietrzać pomieszczenie, jeśli razem z klimatyzatorem używane są urządzenia wyposażone w palniki.
- Przed przystąpieniem do czyszczenia należy koniecznie zatrzymać działanie urządzenia, wyłączyć bezpiecznik lub wyciągnąć wtyczkę z gniazdka sieciowego. W przeciwnym razie może to skutkować porażeniem prądem elektrycznym i obrażeniami.
- Klimatyzator należy podłączać wyłącznie do obwodu zasilającego o podanych parametrach. Zasilanie inne niż podane może doprowadzić do porażenia prądem elektrycznym, przegrzania i pożaru.
- Należy zamontować wąż na skropliny w taki sposób, aby zapewnić skuteczny odpływ. Niewłaściwy odpływ może doprowadzić do zalania budynku, mebli itp.
- Nie umieszczać obiektów w bezpośrednim sąsiedztwie jednostki zewnętrznej i nie dopuszczać, aby liście i inne zanieczyszczenia gromadziły się wokół jednostki. Liście stanowią schronienie dla małych zwierząt, które mogą wejść do jednostki. Po wejściu do jednostki w wyniku kontaktu zwierząt z częściami elektrycznymi może dojść do uszkodzeń, powstania dymu lub pożaru.
- Nie wolno umieszczać przedmiotów w pobliżu jednostki wewnętrznej. Może to mieć negatywny wpływ na działanie, jakość i okres eksploatacji klimatyzatora.
- Te urządzenia może być używane przez dzieci w wieku od 8 lat i osoby o obniżonej sprawności fizycznej, sensorycznej lub umysłowej lub osoby bez odpowiedniej wiedzy i doświadczenia, pod warunkiem że będą nadzorowane lub udzielono im instrukcji dotyczącej bezpiecznej obsługi urządzenia i że rozumieją związane z tym niebezpieczeństwa.
- Dzieci nie mogą bawić się tym urządzeniem.
- Czyszczenie i konserwacja nie może być wykonywana przez dzieci bez nadzoru.
- Poziom ciśnienia akustycznego jest niższy niż 70 dB (A).



- Aby uniknąć porażenia prądem, nie należy obsługiwać jednostki mokrymi rękami.



- Nie myć klimatyzatora wodą, ponieważ może to skutkować porażeniem elektrycznym lub doprowadzić do pożaru.
- Nad jednostką nie należy umieszczać pojemników z wodą (takich jak np. wazon), gdyż grozi to porażeniem elektrycznym lub pożarem.

## Miejsce montażu.

- Aby zainstalować klimatyzator w wymienionych poniżej rodzajach otoczenia, należy skontaktować się z dealerem.
  - Miejsca o dużym stężeniu oleju lub w których wytwarza się para bądź sadza.
  - Miejsca zasolone, takie jak obszary przybrzeżne.
  - Miejsca, w których występuje gaz siarczkowy, takie jak gorące źródła.
  - Miejsca, w których śnieg może zablokować jednostkę zewnętrzną.
  - Jednostka wewnętrzna znajduje się w odległości przynajmniej 1 m od zestawu telewizyjnego lub radiowego (jednostka może powodować zakłócenia obrazu lub dźwięku).
  - Skropliny z jednostki zewnętrznej muszą być odprowadzane do miejsca o dobrym drenażu.

## Należy rozważyć, czy hałas nie będzie powodował dyskomfortu u sąsiadów.

- Na miejsce instalacji należy wybrać miejsce opisane poniżej.
  - Miejsce o wytrzymałości pozwalającej na udźwignięcie ciężaru jednostki, które nie powoduje wzmocnienia hałasu lub wibracji powstających podczas pracy.
  - Miejsce, w którym powietrze wydmuchiwane z jednostki zewnętrznej lub hałas generowany podczas pracy nie będą powodować dyskomfortu u sąsiadów.

## Prace elektryczne.

- W przypadku zasilania należy użyć odrębnego obwodu zasilającego, przeznaczonego wyłącznie dla klimatyzatora.

## Zmiana położenia systemu.

- Zmiana położenia klimatyzatora wymaga specjalistycznej wiedzy i umiejętności. Jeśli wymagana jest zmiana położenia w wyniku przenoszenia lub przemodelowania układu, należy skontaktować się z dealerem.

# Nazwy części

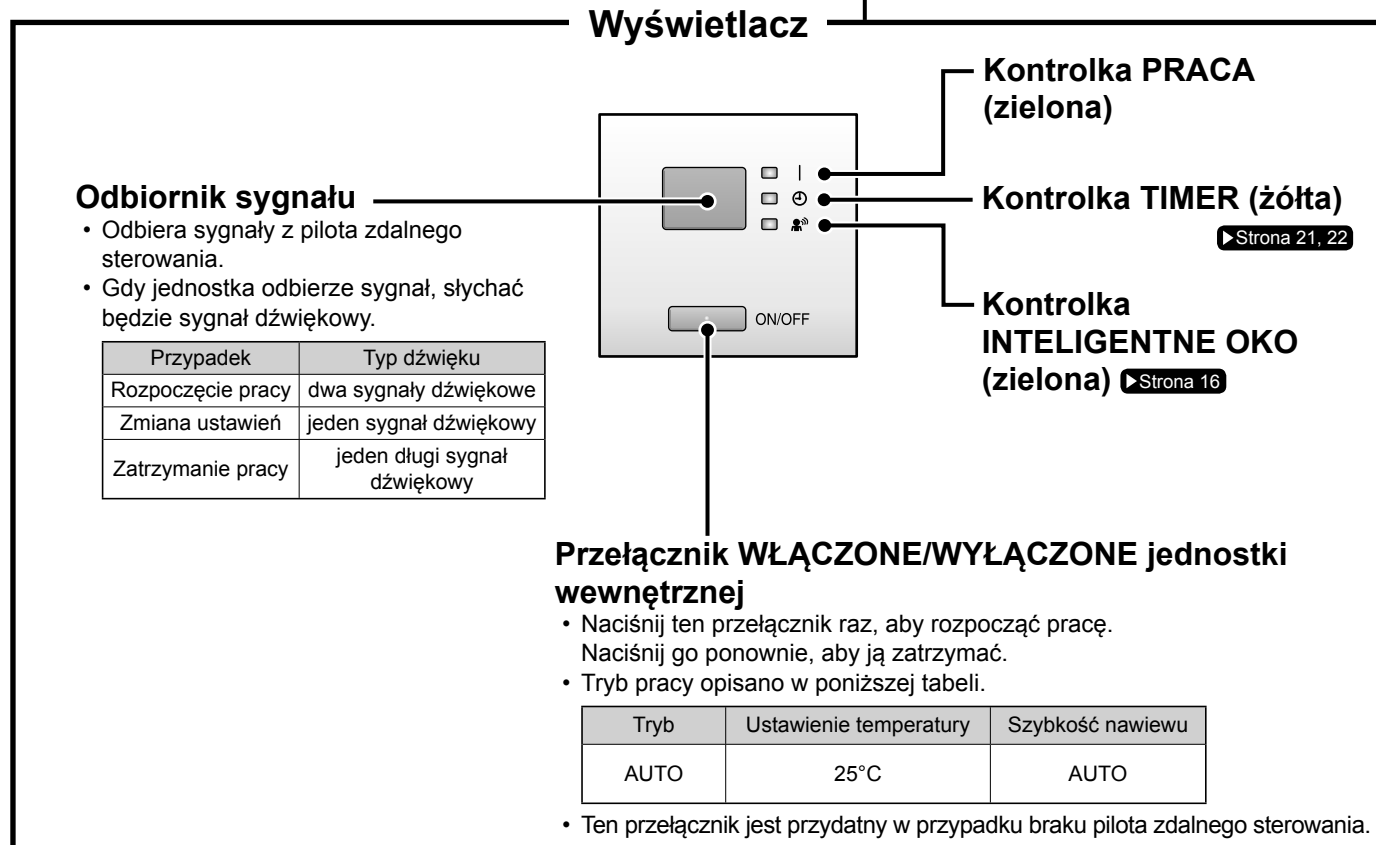
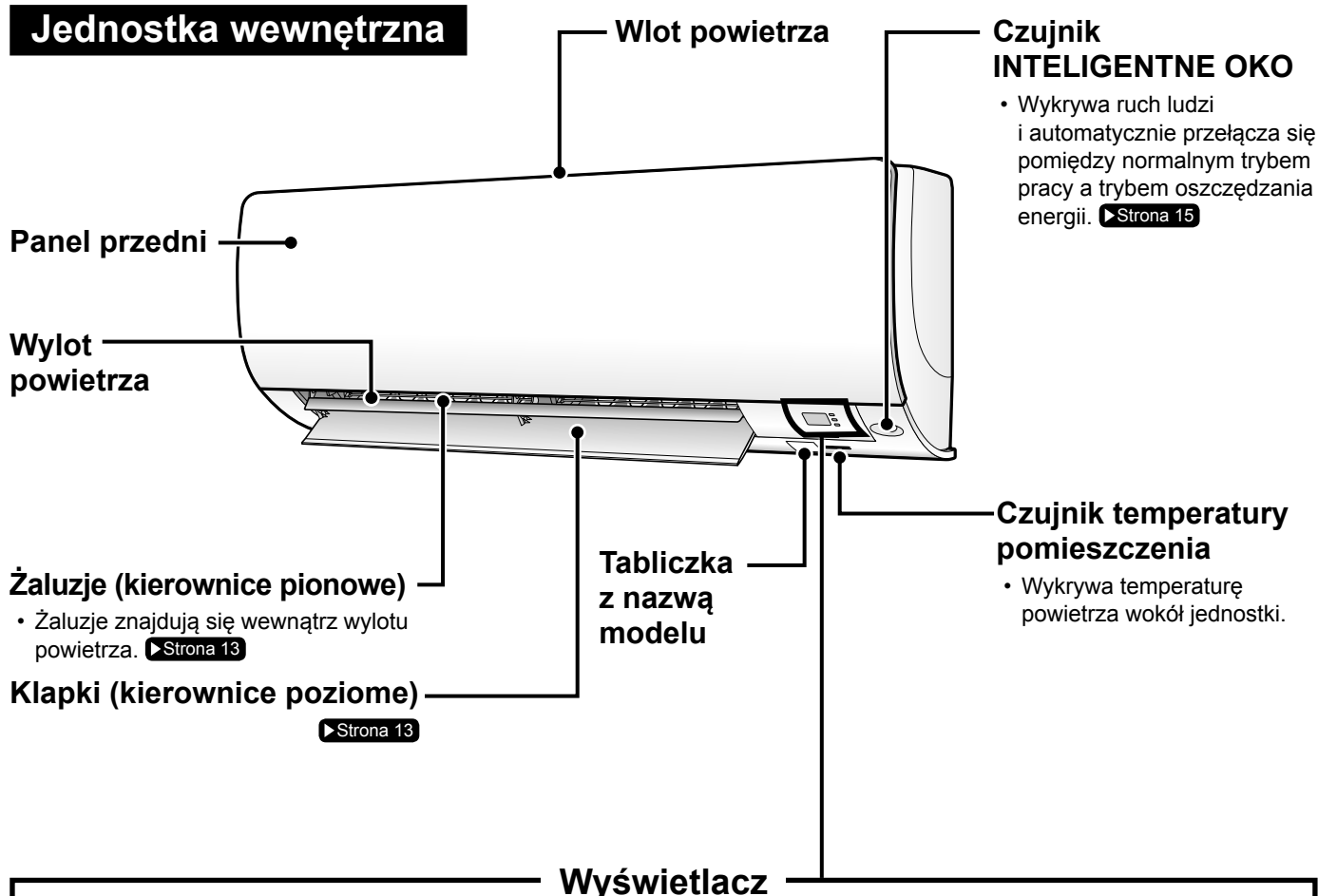

# Nazwy części

## ■ Otwórz panel przedni

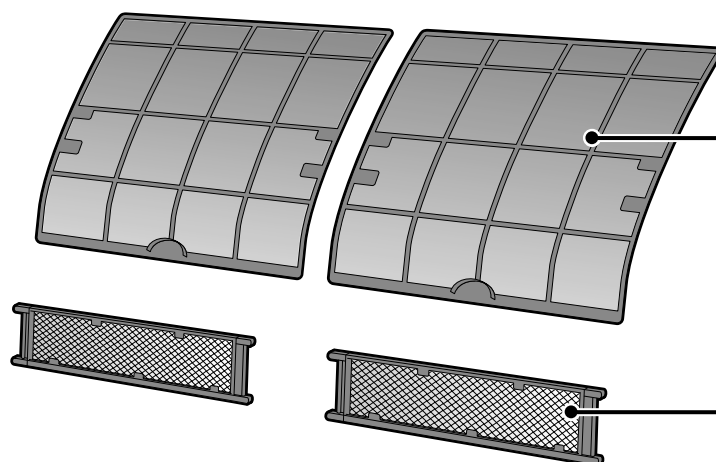
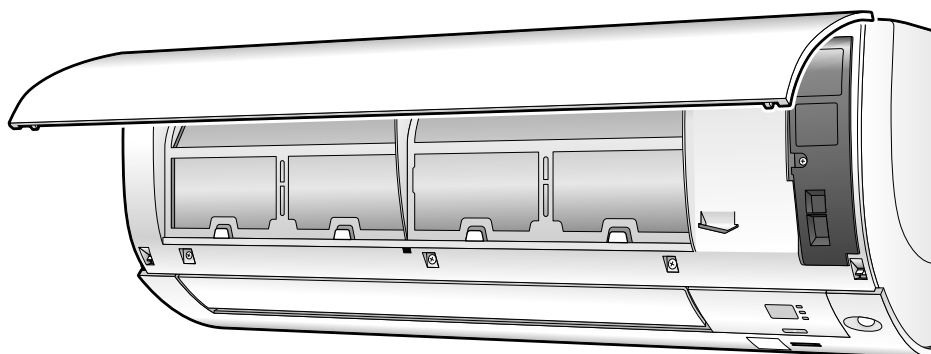

Filtr powietrza

Tytanowy, apatytowy  
filtr dezodoryzujący

## Jednostka zewnętrzna

- Wygląd jednostki zewnętrznej może różnić się w przypadku niektórych modeli.

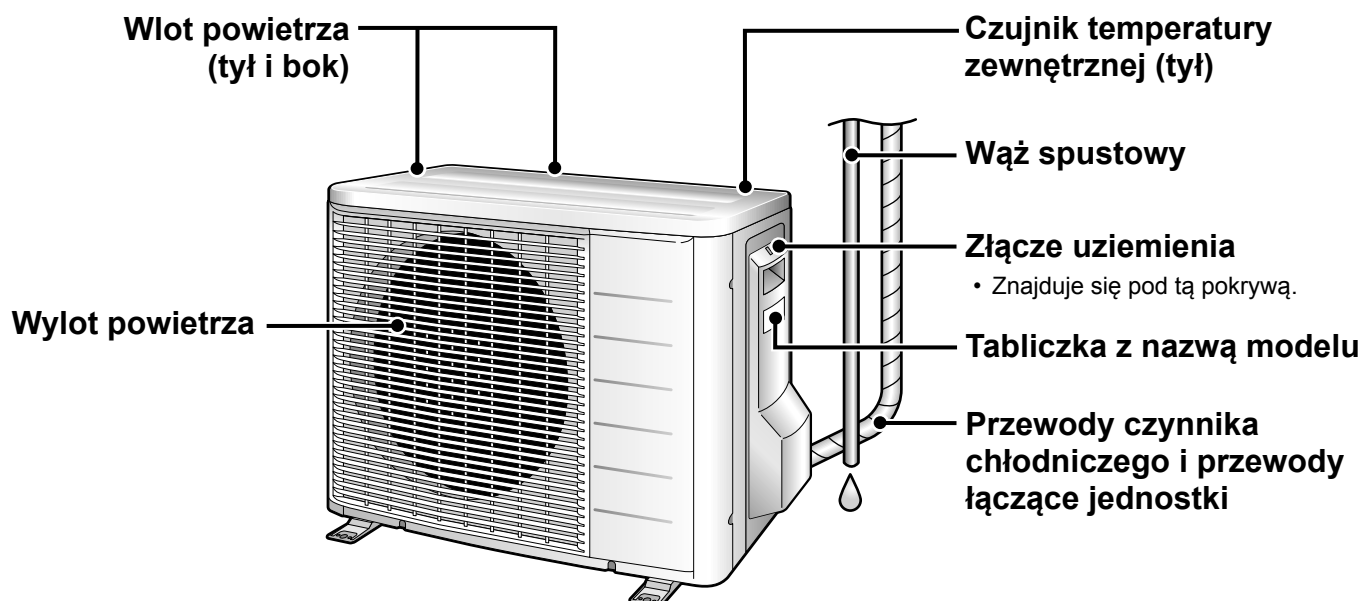

# Nazwy części

## Pilot zdalnego sterowania

### Nadajnik sygnału

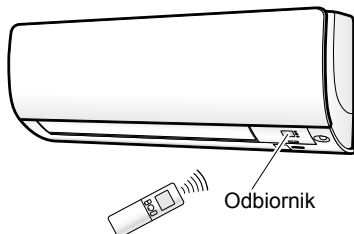

- Aby użyć pilota zdalnego sterowania, skieruj nadajnik na jednostkę wewnętrzną. Jeśli pomiędzy jednostką a pilotem zdalnego sterowania znajdują się przedmioty mogące blokować sygnały, takie jak zasłony, jednostka nie będzie działać.
- Nie wolno opuścić pilota zdalnego sterowania. Nie wolno go zamoczyć.
- Maksymalna odległość komunikacji wynosi około 7 m.

### Przycisk ustawienia WENTYLATOR

- Umożliwia wybór ustawienia szybkości nawiewu. ▶Strona 14

### Przycisk PEŁNA MOC

- Tryb pracy PEŁNA MOC. ▶Strona 18

### Wyświetlacz (LCD)

- Wyświetla bieżące ustawienia. (Na tej ilustracji, dla celów informacyjnych, każdą sekcję przedstawiono wraz z jej stanem wyświetlacza).

### Przyciski regulacji TEMPERATURA

- Umożliwiają zmianę ustawienia temperatury. ▶Strona 12

### Przycisk WŁĄCZONE/ WYŁĄCZONE

- Naciśnij ten przycisk raz, aby rozpocząć pracę. Naciśnij go ponownie, aby ją zatrzymać. ▶Strona 11

### Pokrywa przednia

- Otwórz pokrywę przednią. ▶Strona 8

Model      ARC466A9



# Nazwy części

## ■ Otwórz pokrywę przednią

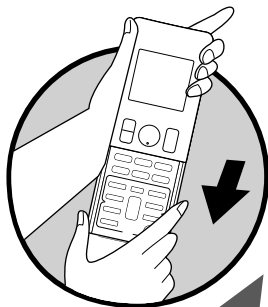

### Przycisk wyboru TRYB

- Umożliwia wybór trybu pracy. (AUTO/OSUSZANIE/ CHŁODZENIE/ OGRZEWANIE/ WENTYLATOR) ▶ Strona 11

### Przycisk EKONOMICZNY/ CICHY

- Praca w trybie EKONOMICZNY/CIHA JEDNOSTKA ZEWNĘTRZNA. ▶ Strona 19

### Przycisk ustawiania jasności kontrolki

▶ Strona 9

### Przycisk KOMFORTOWY/ CZUJNIK

- Praca w trybie KOMFORTOWY NAWIEW i INTELIGENTNE OKO.

▶ Strona 15

### Przycisk TIMER WYŁ.

▶ Strona 21

### Przycisk ANULUJ TIMER

- Anuluje ustawienie timera. ▶ Strona 21, 22
- Nie można go użyć w trybie pracy TIMER TYGODNIOWY.

### Przycisk WYBIERZ

- Zmienia ustawienia TIMER WŁ./WYŁ. i TIMER TYGODNIOWY.

▶ Strona 21, 22, 23

### Przycisk OBROTNIKA

- Regulacja kierunku nawiewu.

▶ Strona 13

### Weekly

[Symbol] : Przycisk TYGODNIOWY

[Symbol] : Przycisk PROGRAM

Copy : Przycisk KOPIUJ

Back : Przycisk WSTECZ

Next : Przycisk DALEJ

- Praca w trybie TIMER TYGODNIOWY. ▶ Strona 23

### Przycisk TIMER WŁ.

▶ Strona 22

### Przycisk ZEGAR

▶ Strona 10

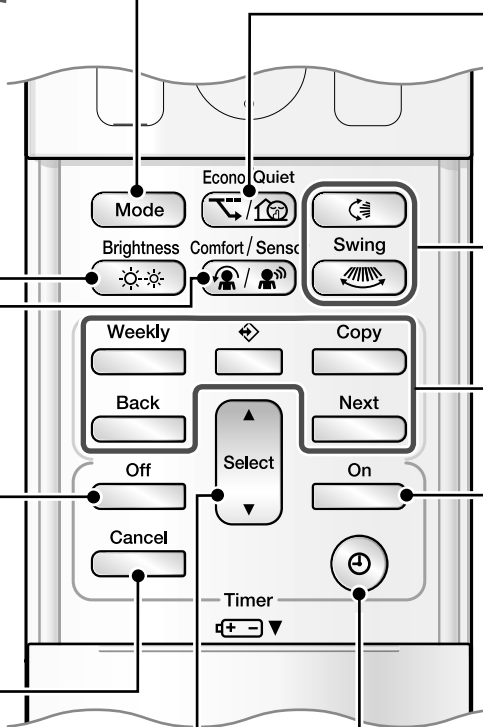

# Przygotowanie przed użyciem

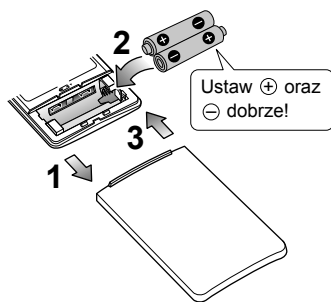

## ■ Wkładanie baterii

1. Zsuń pokrywę przednią, aby ją zdjąć.
2. Włóż dwie baterie AAA.LR03 (alkaliczne).
3. Ustaw pokrywę przednią w pierwotnej pozycji.

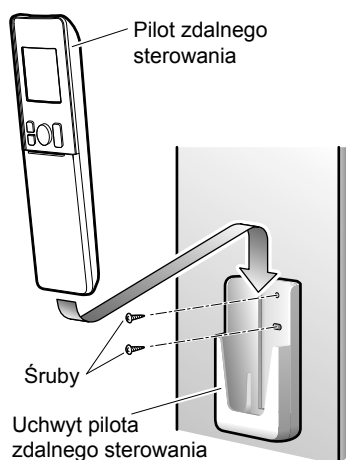

## ■ Mocowanie uchwytu na pilota zdalnego sterowania do ściany

1. Wybierz miejsce, z którego sygnały docierają do jednostki.
2. Przymocuj uchwyt do ściany, filara lub podobnego miejsca przy użyciu śrub (kupionych na miejscu).
3. Umieść pilota zdalnego sterowania w uchwycie na pilota zdalnego sterowania.

## ■ Ustawianie jasności wyświetlacza

- Można ustawić jasność wyświetlacza jednostki wewnętrznej.

Naciśnij Brightness .

→ Wysoki → Niski → Wyłączone

## UWAGA

### ■ Uwaga dotycząca baterii

- W przypadku wymieniania baterii należy użyć baterii tego samego typu i wymieniać jednocześnie obie stare baterie.
- Gdy system nie będzie używany przez długi okres czasu, należy wyjąć baterie.
- Baterie wystarczą na okres około 1 roku. Jeśli jednak przed upływem roku wyświetlacz zacznie blaknąć lub pogorszeniu ulegnie zdolność odbierania sygnału, należy wymienić obie baterie na nowe typu AAA.LR03 (alkaliczne).
- Dostarczone baterie służą do początkowego użycia systemu.  
Okres eksploatacji baterii może być krótszy w zależności od daty produkcji klimatyzatora.

### ■ Uwagi dotyczące pilota zdalnego sterowania

- Nie wolno wystawiać pilota zdalnego sterowania na bezpośrednie promienie słońca.
- Kurz na nadajniku lub odbiorniku sygnału spowoduje spadek czułości. Kurz należy zetrzeć miękką ściereczką.
- Komunikacja sygnałowa może zostać zablokowana przez świetlówkę ze starterem elektronicznym (taką jak lampy inwerterowe) znajdującą się w pomieszczeniu. Jeśli dojdzie do takiej sytuacji należy skontaktować się ze sklepem.
- Jeśli sygnały z pilota zdalnego sterowania będą powodować sterowanie innym urządzeniem, należy przenieść urządzenie w inne miejsce lub skontaktować się z serwisem.

# Przygotowanie przed użyciem



## ■ Włącz bezpiecznik

- Po włączeniu zasilania klapki jednostki wewnętrznej otworzą i zamkną się jednokrotnie w celu ustawienia pozycji odniesienia.

## ■ Ustawianie zegara

### 1. Naciśnij .



- Na wyświetlaczu LCD zostanie wyświetlony komunikat "0:00".
- Symbole "MON" i "⏻" będą migać.

### 2. Naciśnij , aby ustawić aktualny dzień tygodnia.

### 3. Naciśnij .

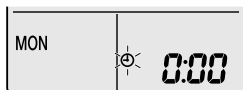

- Symbol "⏻" będzie migać.

### 4. Naciśnij , aby ustawić bieżący czas na zegarze.

- Przytrzymanie wciśniętego przycisku ▲ lub ▼ powoduje szybsze zwiększanie lub zmniejszanie wyświetlanej godziny.

### 5. Naciśnij .

- Naciskając przyciski należy skierować pilota zdalnego sterowania na jednostkę wewnętrzną.



- Symbol ":" będzie migać.

## UWAGA

### ■ Uwagi dotyczące ustawiania zegara

- Jeśli wewnętrzny zegar jednostki wewnętrznej nie zostanie ustawiony na prawidłowy czas, funkcje TIMER WŁ., TIMER WYŁ. i TIMER TYGODNIOWY nie będą działać punktualnie.



# Praca w trybie AUTO · OSUSZANIE · CHŁODZENIE · OGRZEWANIE · WENTYLATOR

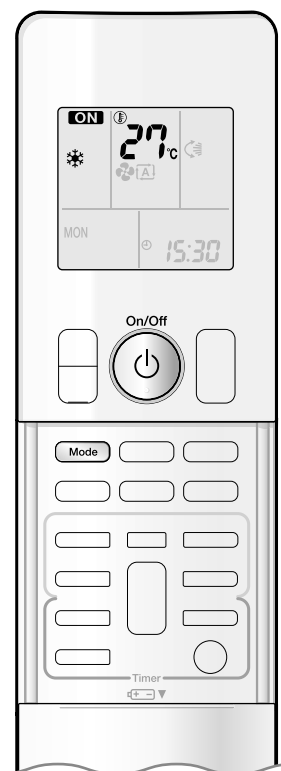

Klimatyzator działa w wybranym trybie pracy.

Przy kolejnym uruchomieniu klimatyzator będzie działał w tym samym trybie pracy.

## ■ Rozpoczęcie pracy

### 1. Naciśnij i wybierz tryb pracy.

- Każde naciśnięcie przycisku przełącza ustawienie trybu w podanej kolejności.

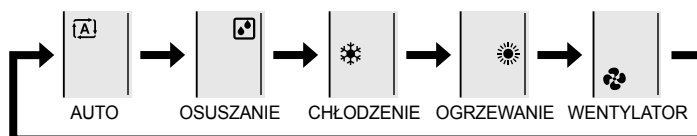

### 2. Naciśnij .

- Na wyświetlaczu LCD wyświetlany jest symbol "ON".
- Kontrolka PRACA zaświeci się na zielono.

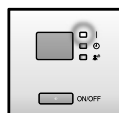

Wyświetlacz

## ■ Zatrzymanie działania

### Naciśnij ponownie .

- Symbol "ON" zniknie z wyświetlacza LCD.
- Kontrolka PRACA zgaśnie.

## UWAGA

MODE	Uwagi dotyczące każdego trybu pracy
OGRZEWANIE	<ul style="list-style-type: none"><li>• Ponieważ ten klimatyzator ogrzewa pomieszczenie poprzez transfer ciepła z powietrza na zewnątrz do pomieszczenia, wydajność ogrzewania zmniejsza się w przypadku niższych temperatur zewnętrznych. Jeśli efekt ogrzewania jest niewystarczający, zaleca się użycie innego urządzenia ogrzewającego wraz z klimatyzatorem.</li><li>• System pompy ciepła ogrzewa pomieszczenie poprzez wymuszenie cyrkulacji ciepłego powietrza w pomieszczeniu. Po rozpoczęciu pracy w trybie OGRZEWANIE ogrzanie pomieszczenia może potrwać.</li><li>• W trybie OGRZEWANIE na jednostce zewnętrznej może występować szron, który zmniejsza wydajność ogrzewania. W takim przypadku system przełącza się na pracę w trybie odszraniania, aby usunąć szron.</li><li>• Podczas pracy w trybie odszraniania z jednostki wewnętrznej nie wylatuje ciepłe powietrze.</li></ul>
CHŁODZENIE	<ul style="list-style-type: none"><li>• Ten klimatyzator ochładza pomieszczenie poprzez uwalnianie ciepła z pomieszczenia na zewnątrz. Dlatego wydajność chłodzenia klimatyzatora może być gorsza, jeśli temperatura na zewnątrz jest wysoka.</li></ul>
OSUSZANIE	<ul style="list-style-type: none"><li>• Układ elektroniczny stara się usunąć wilgoć z pomieszczenia, utrzymując temperaturę, na ile jest to możliwe. Automatycznie kontroluje temperaturę i szybkość nawiewu, więc ręczna regulacja tych funkcji nie jest dostępna.</li></ul>
AUTO	<ul style="list-style-type: none"><li>• W trybie AUTO system wybiera odpowiedni tryb pracy (CHŁODZENIE lub OGRZEWANIE) w oparciu o temperaturę w pomieszczeniu i na zewnątrz, a następnie rozpoczyna pracę.</li><li>• System dokonuje automatycznego ponownego wyboru ustawienia w regularnych odstępach czasu, aby temperatura w pomieszczeniu była na poziomie ustawionym przez użytkownika.</li></ul>
WENTYLATOR	<ul style="list-style-type: none"><li>• Ten tryb dotyczy wyłącznie wentylatora.</li></ul>



# Praca w trybie AUTO · OSUSZANIE · CHŁODZENIE · OGRZEWANIE · WENTYLATOR

## ■ Zmiana ustawienia temperatury

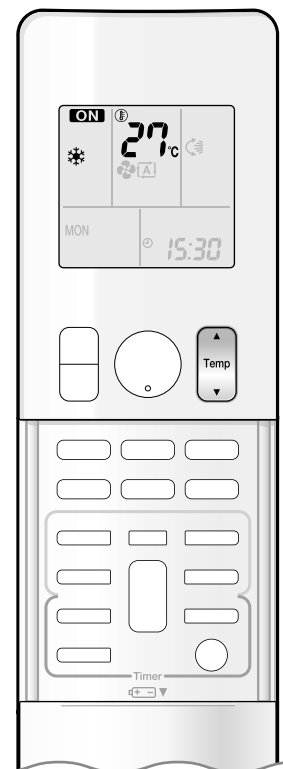

Naciśnij .

- Symbole wyświetlane na wyświetlaczu LCD zmieniają się po naciśnięciu jednego z przycisków.

Praca w trybie CHŁODZENIE	Praca w trybie OGRZEWANIE	Praca w trybie AUTO	Praca w trybie OSUSZANIE lub WENTYLATOR
18–32°C	10–30°C	18–30°C	Ustawienia temperatury nie można zmienić.
Naciśnij ▲, aby zwiększyć temperaturę lub naciśnij ▼, aby ją zmniejszyć.			

## ■ Warunki pracy

### ■ Zalecane ustawienie temperatury

- W przypadku chłodzenia: 26–28°C
- W przypadku ogrzewania: 20–24°C

### ■ Wskazówki dotyczące oszczędzania energii

- Należy uważać, aby nie wychłodzić (nagrząć) nadmiernie pomieszczenia. Ustawienie temperatury na umiarkowanym poziomie pomaga oszczędzać energię.
- Okna należy zasłonić żaluzjami lub zasłonami. Blokowanie promieni słonecznych i powietrza z zewnątrz zwiększa efekt chłodzenia (ogrzewania).
- Zablokowane filtry powietrza powodują nieefektywną pracę i marnotrawienie energii. Należy je czyścić co około 2 tygodnie.

### ■ Uwagi dotyczące warunków pracy

- Klimatyzator zawsze zużywa niewielką ilość energii elektrycznej, nawet jeśli nie działa.
- Jeśli klimatyzator nie będzie używany przez długi okres czasu, na przykład wiosną lub jesienią, należy wyłączyć bezpiecznik.
- Klimatyzatora należy używać w następujących warunkach otoczenia.

MODE	Warunki pracy	W przypadku kontynuowania pracy poza tym zakresem
CHŁODZENIE	Temperatura zewnętrzna: <2MXS> 10–46°C <3/4/5MXS> –10–46°C <RXS> –10–46°C Temperatura wewnętrzna: 18–32°C Wilgotność wewnętrzna: maks. 80%	<ul style="list-style-type: none"> <li>• Urządzenie zabezpieczające może zadziałać, powodując zatrzymanie działania. (W przypadku systemu multi zatrzymane może być działanie wyłącznie jednostki zewnętrznej).</li> <li>• Może dojść do kondensacji pary wodnej w jednostce wewnętrznej i kapania.</li> </ul>
OGRZEWANIE	Temperatura zewnętrzna: <2/3/4/5MXS> –15–24°C <RXS> –15–24°C Temperatura wewnętrzna: 10–30°C	<ul style="list-style-type: none"> <li>• Urządzenie zabezpieczające może zadziałać, powodując zatrzymanie działania.</li> </ul>
OSUSZANIE	Temperatura zewnętrzna: <2MXS> 10–46°C <3/4/5MXS> –10–46°C <RXS> –10–46°C Temperatura wewnętrzna: 18–32°C Wilgotność wewnętrzna: maks. 80%	<ul style="list-style-type: none"> <li>• Urządzenie zabezpieczające może zadziałać, powodując zatrzymanie działania.</li> <li>• Może dojść do kondensacji pary wodnej w jednostce wewnętrznej i kapania.</li> </ul>

- Praca przy wilgotności lub temperaturze poza tym zakresem wilgotności lub temperatury może spowodować wyłączenie systemu przez urządzenie zabezpieczające.



# Regulacja kierunku nawiewu i szybkości

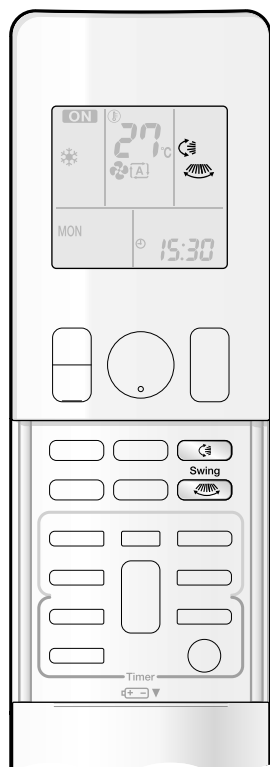

Można wyregulować kierunek nawiewu, aby zwiększyć komfort.

## ■ Rozpoczynanie automatycznego ruchu wahadłowego

### Kierunek nawiewu góra-dół

**Naciśnij**

- Na wyświetlaczu LCD wyświetlany jest symbol "".
- Kłapki (kierownice poziome) zaczną ruch wahadłowy.

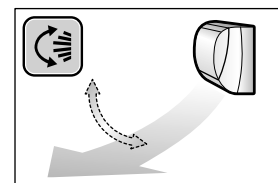

### Kierunek nawiewu prawo-lewo

**Naciśnij**

- Na wyświetlaczu LCD wyświetlany jest symbol "".
- Żaluzje (kierownice pionowe) zaczną ruch wahadłowy.

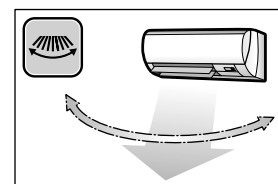

### Kierunek nawiewu 3D

**Naciśnij** i .

- Na wyświetlaczu LCD wyświetlany jest symbol "" i "".
  - Kłapki i żaluzje poruszają się na przemian.
  - Aby anulować nawiew 3D, naciśnij ponownie lub .
- Kłapki i żaluzje przestaną się poruszać.

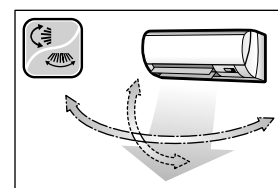

## ■ Ustawianie kłapek lub żaluzji w żądanym położeniu

- Ta funkcja działa tylko w przypadku, gdy kłapki lub żaluzje znajdują się w trybie automatycznego ruchu wahadłowego.

**Naciśnij** i , **gdy kłapki lub żaluzje osiągną żądane położenie.**

- W przypadku nawiewu 3D, kłapki i żaluzje poruszają się na przemian.
- Symbol "" lub "" zniknie z wyświetlacza LCD.



# Regulacja kierunku nawiewu i szybkości

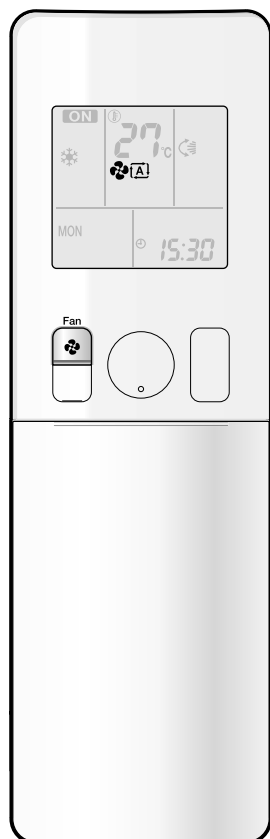

## Regulacja ustawienia szybkości nawiewu

Naciśnij .

- Każde naciśnięcie  powoduje przełączenie ustawienia szybkości nawiewu na kolejne.

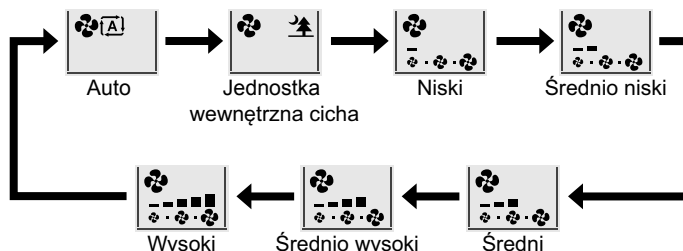

- Gdy nawiew jest ustawiony na "  ", rozpocznie się praca w trybie cichej jednostki wewnętrznej i hałas generowany przez jednostkę będzie mniejszy.
- W trybie cichej jednostki wewnętrznej szybkość nawiewu ustawiona jest na niskim poziomie.
- Jeśli temperatura nie osiągnieżądanego punktu, należy zmienić ustawienie szybkości nawiewu.
- W trybie OSUSZANIE nie można zmienić ustawienia szybkości nawiewu.

## UWAGA

### Uwagi dotyczące kątów kłapek

- Zakres wychyłu klapki zależy od trybu pracy. (Patrz rysunek).

#### Tryb CHŁODZENIE i OSUSZANIE

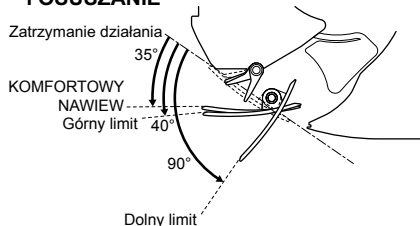

#### Praca w trybie OGRZEWANIE

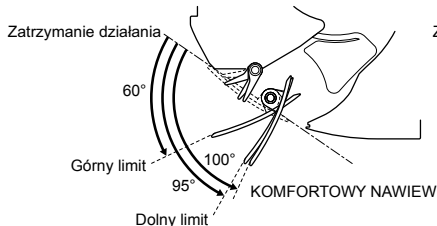

#### Tryb WENTYLATOR

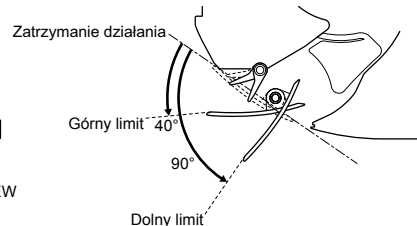

- Podczas ruchu wahadłowego w trybie chłodzenia, górna klapka nie porusza się. Nie oznacza to awarii. Po zatrzymaniu ruchu wahadłowego, kąt górnej klapki zmienia się odpowiednio do kąta dolnej klapki.

### Uwaga dotycząca kątów kłapek

- Użycie nawiewu 3D powoduje cyrkulację w pomieszczeniu zimnego powietrza, które zwykle gromadzi się w dolnej części pomieszczenia, oraz ciepłego powietrza, które zwykle gromadzi się w pobliżu sufitu, zapobiegając powstawaniu obszarów zimnych i ciepłych.

### Uwaga dotycząca ustawienia szybkości nawiewu

- Przy niższych szybkościach nawiewu, efekt chłodzenia (ogrzewania) jest również mniejszy.

## OSTROŻNIE

- Do regulacji kąta kłapek i żaluzji zawsze należy używać pilota zdalnego sterowania. W przypadku próby ręcznego przesunięcia kłapek lub żaluzji na siłę podczas ich wychylania się może dojść do uszkodzenia mechanizmu.
- Do regulacji kątów żaluzji należy zawsze używać pilota zdalnego sterowania. Wewnątrz wylotu powietrza znajduje się wentylator, który obraca się z dużą szybkością.



# Praca w trybie KOMFORTOWY NAWIEW / INTELIGENTNE OKO

## ■ Praca w trybie KOMFORTOWY NAWIEW

Przepływ powietrza będzie skierowany w górę w trybie CHŁODZENIE i w dół w trybie OGRZEWANIE, co zapewni komfortowy nawiew, który nie będzie skierowany bezpośrednio na osoby.

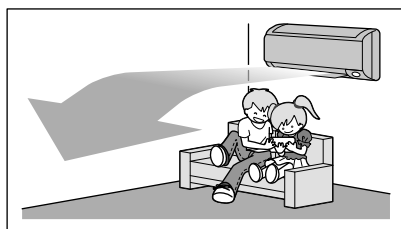

Praca w trybie CHŁODZENIE

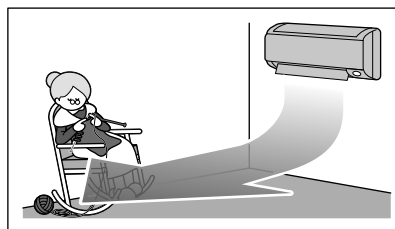

Praca w trybie OGRZEWANIE

## ■ Praca w trybie INTELIGENTNE OKO

"INTELIGENTNE OKO" to czujnik podczerwieni, który wykrywa ruch osób.

Jeśli w pomieszczeniu nie będzie nikogo przez ponad 20 minut, tryb pracy zostanie automatycznie zmieniony na tryb oszczędzania energii.

Czujnik INTELIGENTNE OKO w następujących sytuacjach.

### ■ Wykryto osobę w obszarze 1.

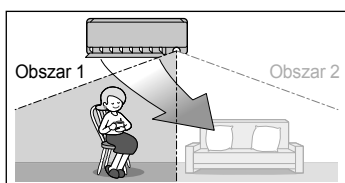

### ■ Wykryto osobę w obszarze 2.

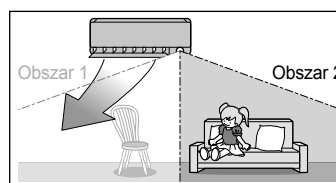

### ■ Wykryto osoby w obu obszarach.

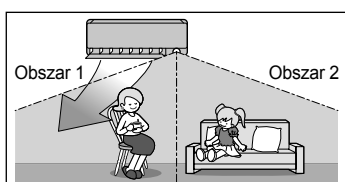

### ■ Nie wykryto osób w żadnym z obszarów.

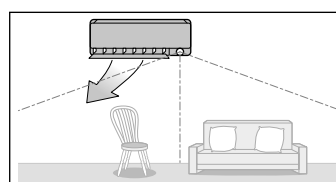

Trybu INTELIGENTNE OKO należy użyć w połączeniu z trybem KOMFORTOWY NAWIEW.

Klimatyzator przejdzie w tryb oszczędzania energii po upływie 20 minut.

\*Kierunek wiatru może różnić się od pokazanego na ilustracji w zależności od tego, jakie czynności i ruchy wykonują osoby w obszarach.

## Praca w trybie INTELIGENTNE OKO jest przydatna do oszczędzania energii

### ■ Praca w trybie oszczędzania energii

- Jeśli przez 20 minut nie zostanie wykryta żadna obecność, rozpocznie się praca w trybie oszczędzania energii.
- Ten tryb pracy powoduje zmianę temperatury względem temperatury ustawionej o  $-2^{\circ}\text{C}$  w trybie OGRZEWANIE /  $+2^{\circ}\text{C}$  w trybie CHŁODZENIE /  $+2^{\circ}\text{C}$  w trybie OSUSZANIE.  
Gdy temperatura w pomieszczeniu przekroczy  $30^{\circ}\text{C}$ , tryb pracy powoduje zmianę temperatury względem temperatury ustawionej o  $+1^{\circ}\text{C}$  w trybie CHŁODZENIE /  $+1^{\circ}\text{C}$  w trybie OSUSZANIE.
- Ten tryb pracy zmniejsza nieznacznie szybkość nawiewu wyłącznie w trybie WENTYLATOR.

## ■ Połączenie pracy w trybie KOMFORTOWY NAWIEW i INTELIGENTNE OKO

Klimatyzator może przejść do trybu pracy połączonych trybów KOMFORTOWY NAWIEW i INTELIGENTNE OKO.





# Praca w trybie KOMFORTOWY NAWIEW / INTELIGENTNE OKO

## ■ Rozpoczęcie pracy

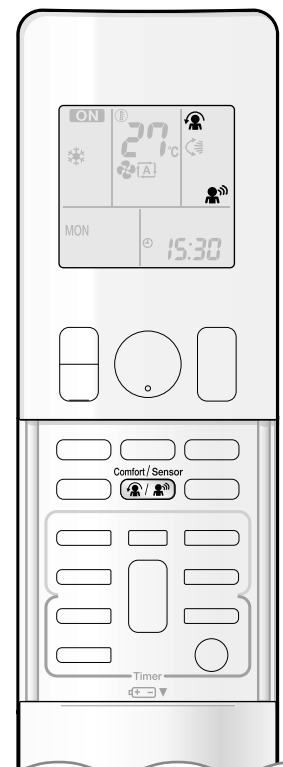



Naciśnij <sup>Comfort / Sensor</sup>  i wybierz żądany tryb.

- Po każdorazowym naciśnięciu <sup>Comfort / Sensor</sup>  na wyświetlaczu LCD wyświetlana jest opcja innego ustawienia.
- Kontrolka INTELIGENTNE OKO zaświeci się na zielono.



Wyświetlacz

- Wybierając " " spośród poniższych ikon można ustawić klimatyzator w trybie KOMFORTOWY NAWIEW połączonym z trybem INTELIGENTNE OKO.

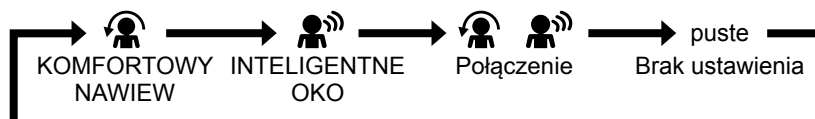



- Gdy kłapki (kierownice poziome) działają w trybie wahadłowym, praca w powyższych trybach spowoduje zatrzymanie ich ruchu.
- Kontrolka zaświeci się po wykryciu ruchu osób.

## ■ Anulowanie pracy

Naciśnij <sup>Comfort / Sensor</sup>  i wybierz ustawienie "puste" na wyświetlaczu LCD.

- Kontrolka INTELIGENTNE OKO zgaśnie.

Wyświetlacz	Tryb pracy	Objaśnienie
	KOMFORTOWY NAWIEW	Kłapki ustawią kierunek nawiewu w górę podczas chłodzenia i w dół podczas ogrzewania. <span style="float: right;">▶ Strona 15</span>
	INTELIGENTNE OKO	Czujniki wykryją ruch osób w obszarach detekcji, a żaluzje dostosują kierunek nawiewu do obszaru, w którym nie ma osób. Gdy w obszarach detekcji nie ma osób, klimatyzator przechodzi w tryb oszczędzania energii. <span style="float: right;">▶ Strona 15</span>
	KOMFORTOWY NAWIEW i INTELIGENTNE OKO	Klimatyzator zostanie ustawiony w tryb KOMFORTOWY NAWIEW połączony z trybem INTELIGENTNE OKO. <span style="float: right;">▶ Strona 15</span>
Puste	Brak funkcji	-



# Praca w trybie KOMFORTOWY NAWIEW / INTELIGENTNE OKO

## UWAGA

### ■ Uwagi dotyczące trybu pracy KOMFORTOWY NAWIEW

- Położenie kłapek zmieni się, zapobiegając nawiewaniu powietrza bezpośrednio na osoby znajdujące się w połączeniu.
- Tryb pracy PEŁNA MOC i KOMFORTOWY NAWIEW nie mogą być użyte w tym samym czasie. Priorytet nadawany jest funkcji, której przycisk został naciśnięty jako ostatni.
- Szybkość nawiewu zostanie ustawiona na AUTO. W przypadku wyboru kierunku nawiewu góra i dół tryb pracy KOMFORTOWY NAWIEW zostanie anulowany.

### ■ Uwagi dotyczące trybu pracy INTELIGENTNE OKO

- Zakres zastosowań jest następujący.

Kąt w pionie  $90^\circ$   
(Widok z boku)

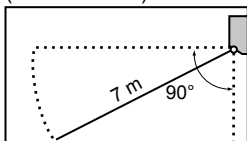

Kąt w poziomie  $110^\circ$   
(Widok z góry)

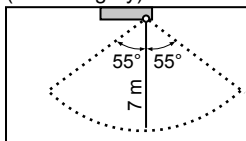

- Gdy klimatyzator jest ustawiony w trybie INTELIGENTNE OKO, żaluzje dostosują kierunek nawiewu w strefach detekcji czujnika INTELIGENTNE OKO, aby nawiew w kierunku lewo-prawo nie był skierowany na osoby. Jeśli nikt nie zostanie wykryty w obszarze 1 lub 2 w ciągu 20 minut, klimatyzator przejdzie w tryb oszczędzania energii z ustawioną temperaturą przesuniętą o  $2^\circ\text{C}$ . Klimatyzator może przejść do trybu oszczędzania energii, nawet jeśli w obszarach znajdują się osoby. Może to wystąpić zależnie od odzieży noszonej przez te osoby, jeśli osoby w obszarach nie wykonują żadnych ruchów.
- Nawiew z żaluzji będzie skierowany w lewo, jeśli osoby znajdują się w obszarze 1 i 2 lub jeśli przed czujnikami będzie znajdować się osoba, ponieważ czujniki po obu stronach wykryją osobę.
- Z powodu pozycji czujnika, osoby mogą być narażone na nawiew jednostki wewnętrznej, jeśli będą znajdować się w pobliżu przodu jednostki wewnętrznej. Jeśli w pobliżu przodu jednostki wewnętrznej w obu obszarach znajdować się będą osoby, zaleca się użycie jednocześnie trybów KOMFORTOWY NAWIEW i INTELIGENTNE OKO. Gdy oba tryby są używane, klimatyzator nie będzie kierował nawiewu w stronę osób.
- Czujnik może nie wykryć poruszających się obiektów w odległości powyżej 7 m. (Patrz zakres zastosowania).
- Czułość wykrywania czujnika zmienia się w zależności od lokalizacji czujnika, prędkości przechodzących osób, zakresu temperatury itp.
- Czujnik może również błędnie wykrywać zwierzęta domowe, promienie słońca, ruszające się firanki i światło odbijane od lusterek jako przechodzące osoby.
- Tryb INTELIGENTNE OKO nie zostanie uruchomiony w trybie PEŁNA MOC.
- Tryb USTAWIENIE NOCNE  **Strona 21** nie zostanie uruchomiony podczas korzystania z trybu INTELIGENTNE OKO.

### ■ Uwagi dotyczące połączenia trybu pracy KOMFORTOWY NAWIEW i INTELIGENTNE OKO

- Szybkość nawiewu zostanie ustawiona na AUTO. W przypadku wyboru kierunku nawiewu góra i dół tryb pracy KOMFORTOWY NAWIEW zostanie anulowany. Priorytet nadawany jest funkcji, której przycisk został naciśnięty jako ostatni.
- Kłapki ustawią kierunek nawiewu w górę (w trybie CHŁODZENIE) i w dół (w trybie OGRZEWANIE), gdy czujniki INTELIGENTNEGO OKA mają wykrywać ruch osób. Gdy czujniki wykryją osoby, żaluzje skierują nawiew w taki sposób, aby powietrze nie było nawiewane bezpośrednio na osoby. W przypadku braku osób klimatyzator przejdzie w tryb oszczędzania energii po upływie 20 minut.

## OSTROŻNIE

- Nie wolno umieszczać dużych przedmiotów w pobliżu czujnika. Grzejniki oraz nawilżacze należy również trzymać poza obszarem wykrywania czujnika. Ten czujnik może wykrywać niepożądane przedmioty.
- Nie wolno uderzać ani gwałtownie popychać czujnika INTELIGENTNE OKO. Może to doprowadzić do uszkodzenia i awarii.



# Praca w trybie PEŁNA MOC

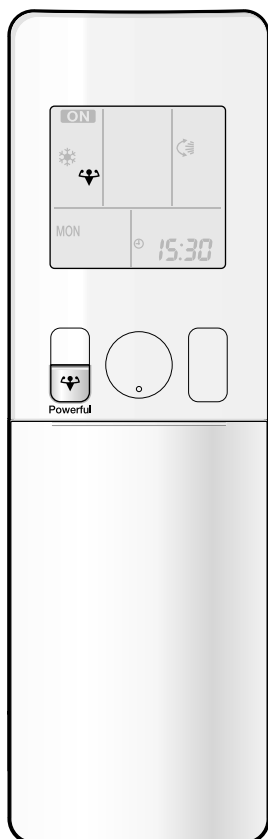

Tryb PEŁNA MOC szybko maksymalizuje efekt chłodzenia (ogrzewania) w dowolnych trybach pracy. Można uzyskać maksymalną wydajność.

## ■ Uruchomienie trybu PEŁNA MOC

Naciśnij  w czasie pracy.

- Tryb PEŁNA MOC jest wyłączany po 20 minutach. Następnie system automatycznie przechodzi do pracy z poprzednimi ustawieniami, które były używane przed przejściem w tryb PEŁNA MOC.
- Na wyświetlaczu LCD wyświetlany jest symbol ".

## ■ Anulowanie trybu PEŁNA MOC

Naciśnij ponownie .

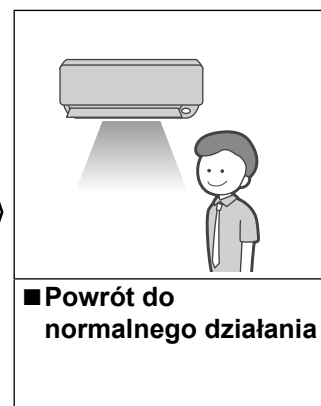
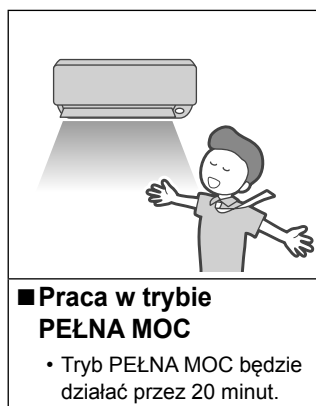

- Symbol "" zniknie z wyświetlacza LCD.

### [Przykład]



## UWAGA

### ■ Uwagi dotyczące trybu PEŁNA MOC

- Podczas korzystania z trybu PEŁNA MOC, niektóre funkcje nie są niedostępne.
- Trybu PEŁNA MOC nie można użyć wraz z trybem EKONOMICZNY, KOMFORTOWY NAWIEW czy CICHĄ JEDNOSTKĄ ZEWNĘTRZNĄ. Priorytet nadawany jest funkcji, której przycisk został naciśnięty jako ostatni.
- Tryb PEŁNA MOC może być ustawiony tylko wtedy, gdy jednostka działa. Naciśnięcie  powoduje anulowanie ustawień, a z wyświetlacza LCD znika ".
- Tryb PEŁNA MOC nie zwiększy wydajności klimatyzatora, jeśli klimatyzator pracuje już z maksymalną wydajnością.
- **W trybie CHŁODZENIE i OGRZEWANIE**  
Aby zmaksymalizować efekt chłodzenia (ogrzewania), wydajność jednostki zewnętrznej jest zwiększana, a szybkość nawiewu jest ustawiana na stałe na ustawienie maksymalne.  
Nie można zmienić ustawień temperatury i nawiewu.
- **W trybie OSUSZANIE**  
Ustawienie temperatury jest obniżane o 2,5°C, a szybkość nawiewu jest nieznacznie zwiększana.
- **W trybie WENTYLATOR**  
Szybkość nawiewu ustawiana jest na stałe na ustawienie maksymalne.
- **W trybie AUTO**  
Aby zmaksymalizować efekt chłodzenia (ogrzewania), wydajność jednostki zewnętrznej jest zwiększana, a szybkość nawiewu jest ustawiana na stałe na ustawienie maksymalne.
- **Podczas korzystania z ustawienia pomieszczenia priorytetowego**  
Patrz uwaga dotycząca systemu multi. ▶ [Strona 29](#)



# Praca w trybie EKONOMICZNY/ CICHA JEDNOSTKA ZEWNĘTRZNA

## ■ Praca w trybie EKONOMICZNY

Tryb EKONOMICZNY to funkcja, która umożliwia efektywną pracę poprzez ograniczenie maksymalnego zużycia energii.

Ta funkcja jest przydatna w przypadkach, w których należy uważać na to, aby bezpiecznik automatyczny nie został uruchomiony, gdy produkt jest uruchomiony wraz z innymi urządzeniami.

### [Przykład]

#### Normalna praca



- W przypadku jednoczesnego używania klimatyzatora i innych urządzeń wymagających dużej ilości energii, bezpiecznik automatyczny może zostać uruchomiony, jeśli klimatyzator będzie pracował z maksymalną wydajnością.

#### Praca w trybie EKONOMICZNY



- Maksymalne zużycie energii przez klimatyzator można ograniczyć poprzez użycie trybu EKONOMICZNY. Bezpiecznik automatyczny będzie rzadko uruchamiany, nawet jeśli klimatyzator i inne urządzenia będą używane jednocześnie.

### Prąd pracy i zużycie energii

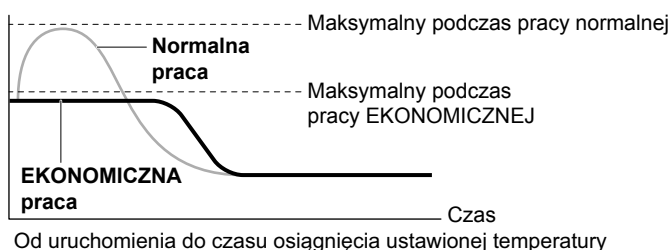

- Ten schemat służy jedynie do celów informacyjnych. Maksymalny prąd pracy i zużycie energii przez klimatyzator w trybie EKONOMICZNY różni się po podłączeniu jednostki zewnętrznej.

## ■ Praca w trybie CICHĄ JEDNOSTKĄ ZEWNĘTRZNĄ

Tryb CICHĄ JEDNOSTKĄ ZEWNĘTRZNĄ obniża poziom hałasu generowanego przed jednostką zewnętrzną poprzez zmianę częstotliwości i szybkości wentylatora jednostki zewnętrznej. Ta funkcja jest przydatna w nocy.

### [Przykład] Użycie trybu CICHĄ JEDNOSTKĄ ZEWNĘTRZNĄ w nocy.

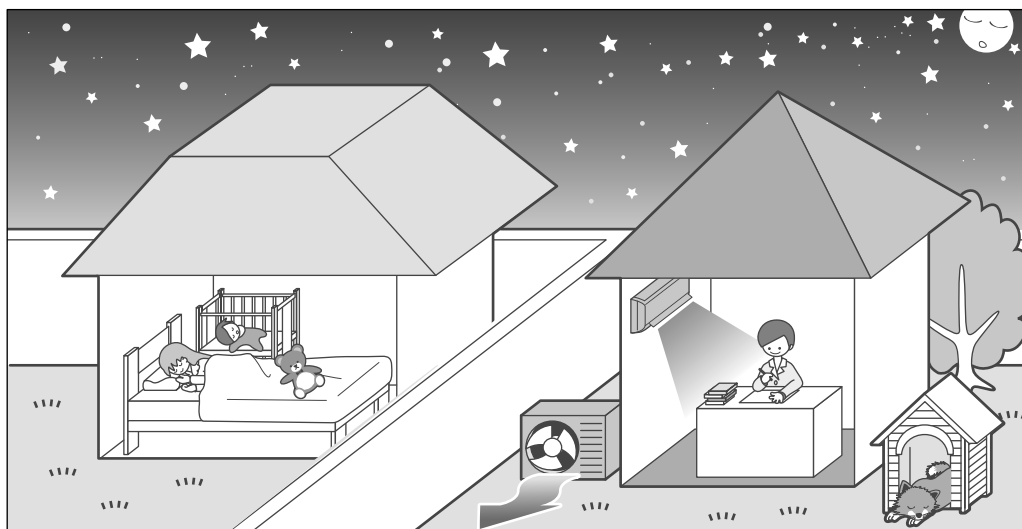

- Poziom hałasu jednostki zewnętrznej zostanie obniżony. Ta funkcja jest przydatna, gdy użytkownik musi brać pod uwagę hałas generowany w sąsiedztwie.



# Praca w trybie EKONOMICZNY/ CICHA JEDNOSTKA ZEWNĘTRZNA

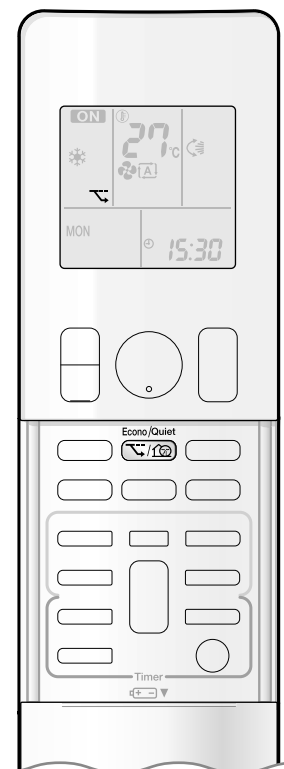

## ■ Rozpoczęcie pracy

Naciśnij  i wybierz żądany tryb.

- Po każdorazowym naciśnięciu  na wyświetlaczu LCD wyświetlana jest opcja innego ustawienia.

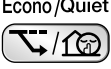

## ■ Anulowanie pracy

Naciśnij  i wybierz ustawienie "puste" na wyświetlaczu LCD.

## UWAGA

### ■ Uwagi dotyczące trybu EKONOMICZNY

- Tryb EKONOMICZNY może być ustawiony tylko, gdy jednostka działa. Naciśnięcie  powoduje anulowanie ustawień, a z wyświetlacza LCD znika "E".
- Tryb EKONOMICZNY to funkcja, która umożliwia efektywną pracę poprzez ograniczenie zużycia energii przez jednostkę zewnętrzną (częstotliwość pracy).
- Tryb EKONOMICZNY działa w trybie AUTO, CHŁODZENIE, OSUSZANIE i OGRZEWANIE.
- Tryby PEŁNA MOC i EKONOMICZNY nie mogą być użyte w tym samym czasie. Priorytet nadawany jest funkcji, której przycisk został naciśnięty jako ostatni.
- Jeśli poziom zużycia energii już jest niski, tryb EKONOMICZNY nie spowoduje spadku zużycia energii.

### ■ Uwagi dotyczące trybu CICHĄ JEDNOSTKĄ ZEWNĘTRZNĄ

- W przypadku użycia systemu multi, tryb CICHĄ JEDNOSTKĄ ZEWNĘTRZNĄ będzie działał tylko wtedy, gdy ta funkcja będzie ustawiona na wszystkich używanych jednostkach wewnętrznych. Jednakże podczas korzystania z ustawienia pomieszczenia priorytetowego, patrz uwaga dotycząca systemu multi. ▶ [Strona 29](#)
- Ta funkcja jest dostępna w trybie CHŁODZENIE, OGRZEWANIE i AUTO. Ta funkcja nie jest dostępna w trybie WENTYLATOR i OSUSZANIE.
- Tryb pracy PEŁNA MOC i CICHĄ JEDNOSTKĄ ZEWNĘTRZNĄ nie mogą być użyte w tym samym czasie. Priorytet nadawany jest funkcji, której przycisk został naciśnięty jako ostatni.
- Nawet jeśli praca zostanie zatrzymana za pomocą pilota zdalnego sterowania lub przełącznika WŁĄCZONE/WYŁĄCZONE jednostki wewnętrznej podczas pracy w trybie CICHĄ JEDNOSTKĄ ZEWNĘTRZNĄ, na wyświetlaczu pilota zdalnego sterowania nadal będzie wyświetlany symbol "E".
- Tryb CICHĄ JEDNOSTKĄ ZEWNĘTRZNĄ nie zmniejsza ani częstotliwości ani szybkości wentylatora, jeśli zostały już obniżone wystarczająco nisko.



# Praca w trybie TIMER WYŁ.

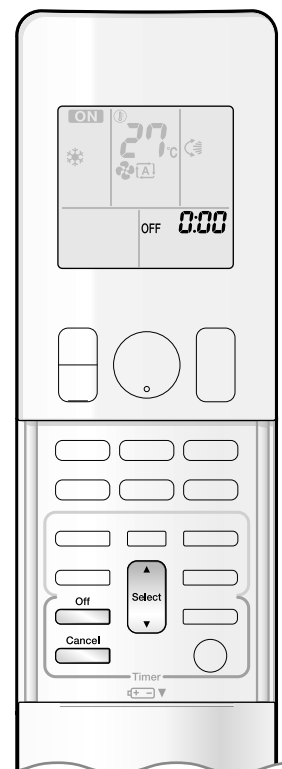

Funkcje timera są przydatne do automatycznego włączania i wyłączenia klimatyzatora w nocy lub nad ranem. Można również użyć połączenia trybów TIMER WYŁ. i TIMER WŁ.

## ■ Użycie trybu TIMER WYŁ.

- Sprawdź, czy zegar jest ustawiony prawidłowo. Jeśli nie, ustaw bieżący czas na zegarze. ►Strona 10

### 1. Naciśnij .



- Na wyświetlaczu LCD zostanie wyświetlony komunikat " 0:00 ".
- Symbol " OFF " będzie migać.

- " ☉ " i dzień tygodnia znikną z wyświetlacza LCD.

### 2. Naciśnij , aż ustawienie czasu osiągnie żądany punkt.

- Każde naciśnięcie któregoś z przycisków zwiększa lub zmniejsza ustawienie czasu o 10 minut. Przytrzymanie któregoś z przycisków zmienia szybko ustawienie czasu.

### 3. Naciśnij ponownie .

- " OFF " i ustawiony czas zostaną wyświetlone na wyświetlaczu LCD.
- Kontrolka TIMER zaświeci się na żółto. ►Strona 5



Wyświetlacz

## ■ Anulowanie trybu TIMER WYŁ.

### Naciśnij .

- " OFF " i ustawiony czas znikną z wyświetlacza LCD.
- " ☉ " i dzień tygodnia będą wyświetlane na wyświetlaczu LCD.
- Kontrolka TIMER zgaśnie.

## UWAGA

### ■ Uwagi dotyczące trybu TIMER

- Gdy TIMER jest ustawiony, bieżący czas nie jest wyświetlany.
- Po ustawieniu trybu TIMER WŁ./WYŁ., ustawienie czasu zachowywane jest w pamięci. Pamięć jest anulowana po wymianie baterii w pilocie zdalnego sterowania.
- Podczas korzystania z jednostki w trybie TIMER WŁ./WYŁ., rzeczywisty czas pracy może różnić się zależnie od czasu wprowadzonego przez użytkownika. (Maksymalnie około 10 minut)

### ■ Tryb USTAWIENIE NOCNE

- Po ustawieniu trybu TIMER WYŁ. klimatyzator automatycznie reguluje ustawienie temperatury (podwyższa o 0,5°C w trybie CHŁODZENIE, obniża o 2,0°C w trybie OGRZEWANIE), aby zapobiec nadmiernemu wychłodzeniu (ogrzaniu) i zapewnić komfortowy sen.



# Praca w trybie TIMER WŁ.



## ■ Użycie trybu TIMER WŁ.

- Sprawdź, czy zegar jest ustawiony prawidłowo. Jeśli nie, ustaw bieżący czas na zegarze. ► Strona 10

### 1. Naciśnij .

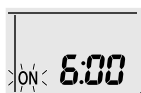

- Na wyświetlaczu LCD zostanie wyświetlony komunikat " 6:00 ".
- Symbol " ON " będzie migać.

- " ☉ " i dzień tygodnia znikną z wyświetlacza LCD.

### 2. Naciśnij , aż ustawienie czasu osiągnie żądany punkt.

- Każde naciśnięcie któregoś z przycisków zwiększa lub zmniejsza ustawienie czasu o 10 minut. Przytrzymanie któregoś z przycisków zmienia szybko ustawienie.

### 3. Naciśnij ponownie .

- " ON " i ustawiony czas zostaną wyświetlone na wyświetlaczu LCD.
- Kontrolka TIMER zaświeci się na żółto. ► Strona 5

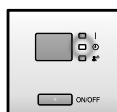

Wyświetlacz

## ■ Anulowanie trybu TIMER WŁ.

### Naciśnij .

- " ON " i ustawiony czas znikną z wyświetlacza LCD.
- " ☉ " i dzień tygodnia będą wyświetlane na wyświetlaczu LCD.
- Kontrolka TIMER zgaśnie.

## ■ Połączenie trybu TIMER WŁ. i TIMER WYŁ.

- Poniżej przedstawiono przykładowe ustawienie połączenia 2 timerów.

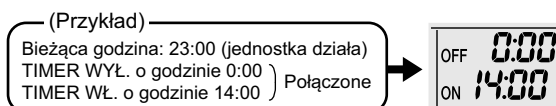

## UWAGA

### ■ W następujących przypadkach należy ponownie ustawić timer.

- Po wyłączeniu bezpiecznika.
- Po awarii zasilania.
- Po wymianie baterii w pilocie zdalnego sterowania.



# Praca w trybie **TIMER TYGODNIOWY**

Dla każdego dnia tygodnia można zapisać do 4 ustawień timera. Jest to wygodne, gdy **TIMER TYGODNIOWY** ustawiony jest stosownie do trybu życia rodziny.

## ■ Stosowanie w tych przypadkach trybu **TIMER TYGODNIOWY**

**Przykład:** Te same ustawienia timera są wprowadzane dla dni roboczych od poniedziałku do piątku, a inne dla weekendu.

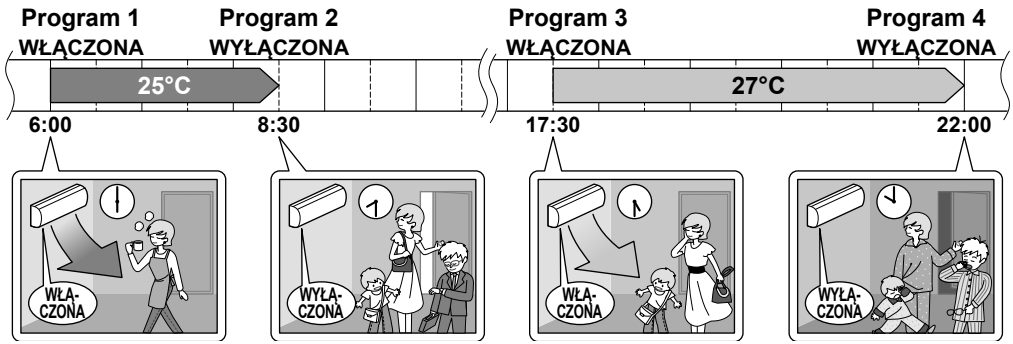
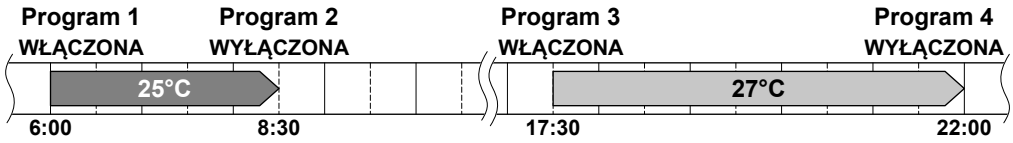
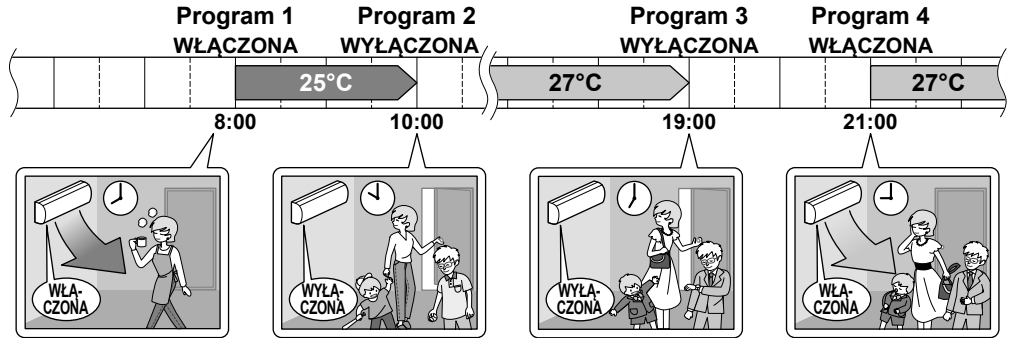
<b>[Poniedziałek]</b>	Wprowadź ustawienia timera w programach 1-4. ▶Strona 24 
<b>[Wtorek do Piątek]</b>	Użyj trybu kopiowania, aby wprowadzić ustawienia dla dni tygodnia od wtorku do piątku, ponieważ te ustawienia są takie same jak dla poniedziałku. ▶Strona 26 
<b>[Sobota]</b>	Brak ustawień timera
<b>[Niedziela]</b>	Wprowadź ustawienia timera w programach 1-4. ▶Strona 24 

- W trybie **TIMER TYGODNIOWY** można wprowadzić do 4 ustawień dla dnia i 28 ustawień dla tygodnia. Efektywne użycie trybu kopiowania zapewni łatwość wprowadzania ustawień.
- Na przykład użycie ustawień **WŁ.-WŁ.-WŁ.-WŁ.** umożliwia zaplanowanie trybu pracy i ustawienie zmian temperatury. Ponadto, używając ustawień **WYŁ.-WYŁ.-WYŁ.-WYŁ.**, można ustawić wyłącznie czas wyłączenia dla każdego dnia. Spowoduje to automatyczne wyłączenie klimatyzatora, gdy użytkownik zapomni go wyłączyć.





# Praca w trybie TIMER TYGODNIOWY

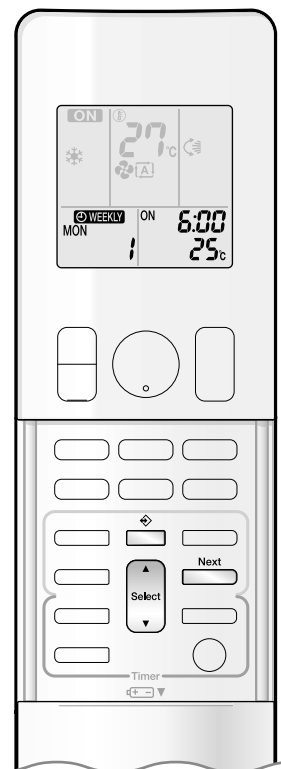

## ■ Użycie trybu TIMER TYGODNIOWY

### Tryb ustawienia

- Upewnij się, że ustawiono dzień tygodnia i czas. Jeśli nie, ustaw dzień tygodnia i czas.

▶ Strona 10

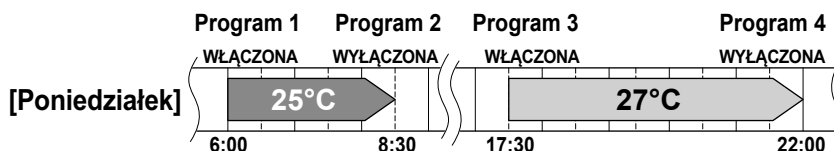

### Wyświetlanie ustawienia

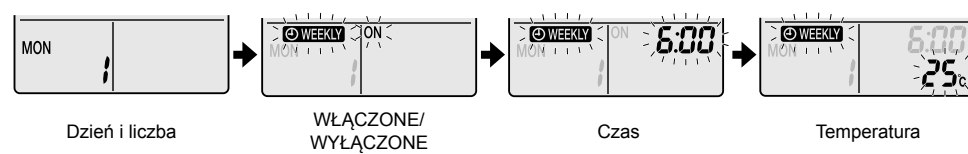

## 1. Naciśnij .

- Wyświetlony zostanie dzień tygodnia i numer ustawienia dla bieżącego dnia.
- Można wprowadzić od 1 do 4 ustawień dla każdego dnia.

## 2. Naciśnij , aby wybrać żądany dzień tygodnia i numer ustawienia.

- Naciśnięcie zmienia numer ustawienia i dnia tygodnia.

## 3. Naciśnij .

- Zostanie ustawiony dzień tygodnia i numer ustawienia.
- Symbole "WEEKLY" i "ON" będą migać.

## 4. Naciśnij , aby wybrać żądany tryb.

- Naciśnięcie zmienia ustawienia "ON" lub "OFF" w kolejności.

Naciśnięcie zmienia cyklicznie wyświetlanie następujących elementów na wyświetlaczu LCD.

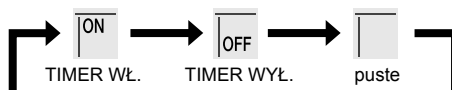

- Jeśli ustawienie zostało już wprowadzone, wybranie pozycji "pustej" usuwa ustawienie.
- Przejdź do kroku **9** w przypadku wybrania pozycji "pustej".
- Aby powrócić do wprowadzania dnia tygodnia i numeru ustawienia, naciśnij .

## 5. Naciśnij .

- Tryb TIMER WŁ./WYŁ. zostanie ustawiony.
- "WEEKLY" i czas będą migać.



# Praca w trybie TIMER TYGODNIOWY

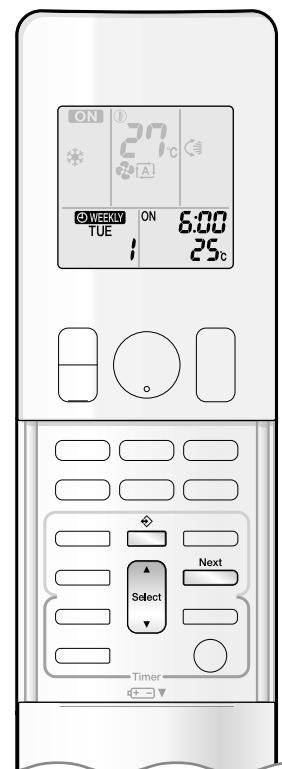

## 6. Naciśnij , aby wybrać żądany czas.

- Czas można ustawić w zakresie od 0:00 do 23:50 w odstępach 10 minut.
- Aby powrócić do ustawiania trybu TIMER WŁ./WYŁ., naciśnij .
- Przejdź do kroku 9 w przypadku ustawiania trybu TIMER WYŁ.

## 7. Naciśnij .

- Czas zostanie ustawiony.
- "WEEKLY" i temperatura będą migać.

## 8. Naciśnij , aby ustawić żądaną temperaturę.

- Temperaturę można ustawić w zakresie od 10°C do 32°C.  
Tryb CHŁODZENIE lub AUTO: Jednostka pracuje z ustawieniem temperatury 18°C, nawet jeśli jest ustawiona na temperaturę w zakresie od 10 do 17°C.  
Tryb OGRZEWANIE lub AUTO: Jednostka pracuje z ustawieniem temperatury 30°C, nawet jeśli jest ustawiona na temperaturę w zakresie od 31 do 32°C.
- Aby powrócić do ustawienia czasu, naciśnij .
- Ustawiona temperatura jest wyświetlana tylko, gdy ustawienie trybu jest włączone.

## 9. Naciśnij .

- Upewnij się, że pilot zdalnego sterowania jest skierowany w stronę jednostki wewnętrznej i sprawdź obecność sygnału dźwiękowego odbioru i miganie kontrolki PRACA.
- Temperaturę ustawia się w trybie TIMER WŁ., a czas ustawia się w trybie TIMER WYŁ.
- Zostanie wyświetlony ekran następnego ustawienia.
- Aby kontynuować wprowadzanie dalszych ustawień, powtórz czynności od kroku 4.
- Kontrolka TIMER zaświeci się na żółto. ►Strona 5



Wyświetlacz

## 10. Naciśnij , aby zakończyć ustawienie.

- Symbol "WEEKLY" zostanie wyświetlony na wyświetlaczu LCD i aktywowany zostanie tryb TIMER TYGODNIOWY.
- Raz wprowadzone ustawienie można z łatwością skopiować i użyć tych samych ustawień dla kolejnych dni tygodnia. Patrz tryb kopiowania. ►Strona 26

## UWAGA

### ■ Uwagi dotyczące trybu TIMER TYGODNIOWY

- Należy pamiętać, aby wcześniej ustawić zegar na pilocie zdalnego sterowania. ►Strona 10
- Dzień tygodnia, tryb TIMER WŁ./WYŁ., czas i temperaturę ustawienia (tylko dla trybu TIMER WŁ.) można ustawić w trybie TIMER TYGODNIOWY. Inne ustawienia trybu TIMER WŁ. bazują na ustawieniach obowiązujących tuż przed wprowadzeniem.
- Nie można jednocześnie użyć trybu TIMER TYGODNIOWY i TIMER WŁ./WYŁ. Tryb TIMER WŁ./WYŁ. ma priorytet, jeśli wciąż aktywny jest tryb TIMER TYGODNIOWY. Tryb TIMER TYGODNIOWY przejdzie w tryb gotowości, a na wyświetlaczu LCD zostanie wyświetlony symbol "WEEKLY". Gdy tryb TIMER WŁ./WYŁ. zostanie wyłączony, tryb TIMER TYGODNIOWY zostanie automatycznie aktywowany.
- Wyłączenie bezpiecznika, awaria zasilania i inne podobne zdarzenia spowodują, że działanie wewnętrznego zegara jednostki wewnętrznej będzie niedokładne. Zresetuj zegar. ►Strona 10



# Praca w trybie TIMER TYGODNIOWY

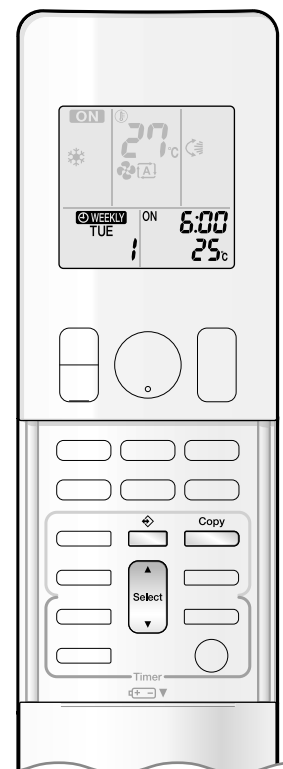

## Tryb kopiowania

- Raz wprowadzone ustawienie można skopiować na inny dzień tygodnia. Skopiowane zostaną wszystkie ustawienia z wybranego dnia tygodnia.

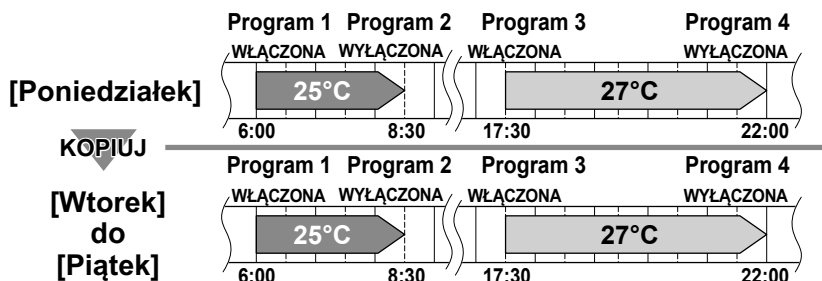

## Wyświetlanie ustawienia

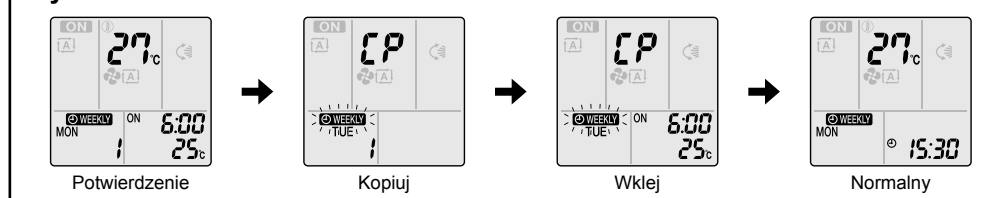

1. Naciśnij

2. Naciśnij , aby potwierdzić dzień tygodnia do skopiowania.

3. Naciśnij .

- Skopiowane zostaną wszystkie ustawienia z wybranego dnia tygodnia.

4. Naciśnij , aby wybrać docelowy dzień tygodnia.

5. Naciśnij .

- Upewnij się, że pilot zdalnego sterowania jest skierowany w stronę jednostki wewnętrznej i sprawdź obecność sygnału dźwiękowego odbioru i miganie kontrolki PRACA.
- Ustawienie zostanie skopiowane na wybrany dzień tygodnia. Skopiowane zostaną wszystkie ustawienia z wybranego dnia tygodnia.
- Aby kontynuować kopiowanie ustawień na inne dni tygodnia, powtórz krok 4 i krok 5.
- Kontrolka TIMER zaświeci się na żółto.

6. Naciśnij , aby zakończyć ustawienie.

- Symbol "WEEKLY" zostanie wyświetlony na wyświetlaczu LCD i aktywowany zostanie tryb TIMER TYGODNIOWY.

## UWAGA

### Uwaga dotycząca trybu kopiowania

- Wszystkie ustawienia ze źródłowego dnia tygodnia zostaną skopiowane w trybie kopiowania. W przypadku wprowadzania zmiany ustawienia dla konkretnego dnia tygodnia po skopiowaniu zawartości ustawień tygodniowych, naciśnij

i zmień ustawienia w krokach ustawiania trybu. Strona 24



# Praca w trybie TIMER TYGODNIOWY

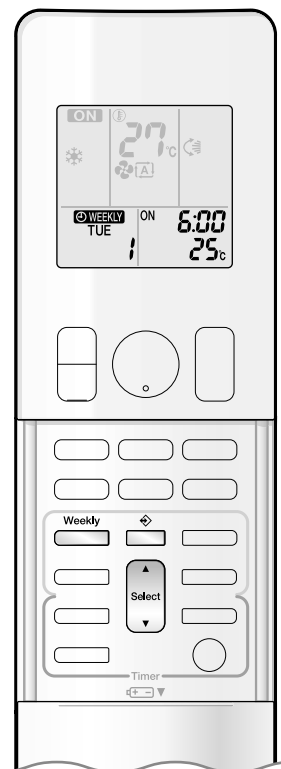

## ■ Potwierdzanie ustawienia

- Ustawienie można potwierdzić.

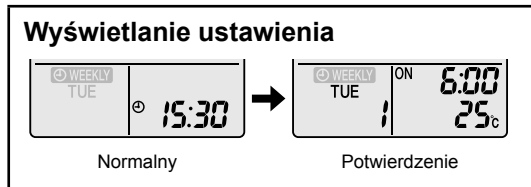

### 1. Naciśnij

- Wyświetlony zostanie dzień tygodnia i numer ustawienia dla bieżącego dnia.

### 2. Naciśnij **Select**, aby wybrać dzień tygodnia i numer ustawienia do potwierdzenia.

- Naciśnięcie spowoduje wyświetlenie szczegółów ustawienia.
- Aby zmienić potwierdzone ustawienie, wybierz numer ustawienia i naciśnij . Tryb zostanie przełączony do trybu ustawienia. Przejdź do kroku 2 trybu ustawienia.

► Strona 24

### 3. Naciśnij , aby wyjść z trybu potwierdzania.

## ■ Dezaktywowanie trybu TIMER TYGODNIOWY

Naciśnij Weekly, aby na wyświetlaczu LCD wyświetlany jest symbol "**WEEKLY**".

- Symbol "**WEEKLY**" zniknie z wyświetlacza LCD.
- Kontrolka TIMER zgaśnie.
- Aby ponownie aktywować tryb TIMER TYGODNIOWY, ponownie naciśnij Weekly.
- W przypadku ponownej aktywacji ustawienia dezaktywowanego za pomocą Weekly, użyty zostanie ostatni tryb ustawienia.

## ! OSTROŻNIE

- Jeśli nie wszystkie ustawienia są odzwierciedlane, należy dezaktywować raz tryb TIMER TYGODNIOWY. Następnie ponownie naciśnij Weekly, aby ponownie aktywować tryb TIMER TYGODNIOWY.



# Praca w trybie TIMER TYGODNIOWY

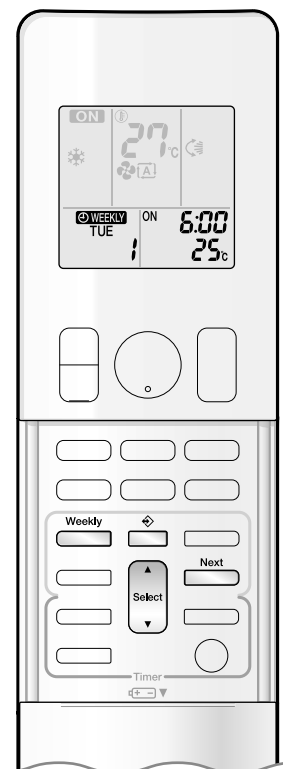

## ■ Usuwanie ustawień

### Indywidualne ustawienie

#### 1. Naciśnij .

- Zostanie wyświetlony dzień tygodnia i numer ustawienia.

#### 2. Naciśnij , aby wybrać dzień tygodnia i numer ustawienia do usunięcia.

#### 3. Naciśnij .

- Symbole "WEEKLY" i "ON" lub "OFF" będą migać.

#### 4. Naciśnij i wybierz pozycję "pustą".

- Naciśnięcie  zmienia tryb TIMERA WŁ./WYŁ.

- Naciśnięcie  zmienia cyklicznie wyświetlanie następujących elementów na wyświetlaczu LCD.
- W przypadku wybrania ustawienia "pustego" zostanie wybrany brak ustawienia.

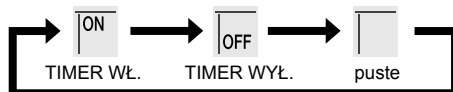

#### 5. Naciśnij .

- Wybrane ustawienie zostanie usunięte.

#### 6. Naciśnij .

- Jeśli dostępne są inne ustawienia, tryb TIMER TYGODNIOWY zostanie aktywowany.

### Ustawienia dla każdego dnia tygodnia

- Tej funkcji można użyć do usuwania ustawień dla każdego dnia tygodnia.
- Można jej użyć podczas potwierdzania lub ustawiania ustawień.

#### 1. Naciśnij , aby wybrać dzień tygodnia do usunięcia.

#### 2. Przytrzymaj przez 5 sekund.

- Usunięte zostanie ustawienie dla wybranego dnia tygodnia.

### Wszystkie ustawienia

#### Przytrzymaj przez 5 sekund w trybie normalnego wyświetlania.

- Należy upewnić się, że pilot zdalnego sterowania kierowany jest w stronę jednostki wewnętrznej i sprawdzana jest obecność sygnału dźwiękowego odbioru.
- Ten tryb nie działa, gdy ustawiony jest tryb TIMER TYGODNIOWY.
- Usunięte zostaną wszystkie ustawienia.

# Uwaga do systemu Multi

System Multi posiada jedną jednostkę zewnętrzną podłączoną do wielu jednostek wewnętrznych.

## Wybór trybu pracy

**Gdy ustawienie pomieszczenia priorytetowego jest obecne, ale jest nieaktywne, lub gdy jest nieobecne.**

W przypadku pracy kilku jednostek wewnętrznych priorytet ma jednostka, która została pierwsza włączona. W takim przypadku należy ustawić jednostki włączone później na ten sam tryb pracy co pierwsza jednostka. W przeciwnym wypadku przejdą one w tryb gotowości, a kontrolka PRACA będzie migać: nie oznacza to awarii.

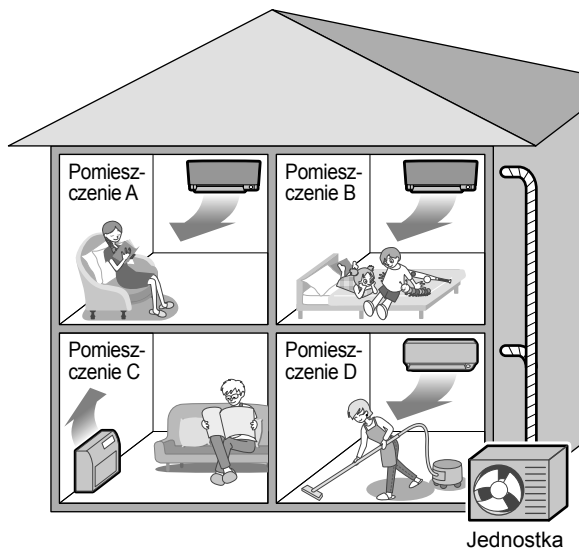

## UWAGA

### Uwagi dotyczące trybu pracy dla systemu multi

- Tryby CHŁODZENIE, OSUSZANIE i WENTYLATOR mogą być używane w tym samym czasie.
- Tryb AUTO automatycznie wybiera tryb CHŁODZENIE lub OGRZEWANIE w oparciu o temperaturę pomieszczenia. Dlatego tryb AUTO jest dostępny w przypadku wybierania tego samego trybu pracy, co używany w pomieszczeniu, w którym znajduje się pierwsza włączona jednostka.

## OSTROŻNIE

- Zwykle tryb pracy używany w pomieszczeniu, w którym znajduje się pierwsza uruchomiona ma priorytet, ale następujące sytuacje stanowią odstępstwa od tej reguły, o których należy pamiętać. Jeśli tryb pracy pierwszego pomieszczenia to tryb WENTYLATOR, użycie trybu OGRZEWANIE w którymkolwiek z pomieszczeń spowoduje nadanie priorytetu trybowi OGRZEWANIE. W tej sytuacji klimatyzator pracujący w trybie WENTYLATOR przejdzie w tryb gotowości, a kontrolka PRACA będzie migać.

### Przy aktywnym ustawieniu pomieszczenia priorytetowego.

Patrz ustawienie pomieszczenia priorytetowego na kolejnej stronie.

## Tryb CISZA NOCNA (dostępny tylko dla trybu CHŁODZENIE)

Tryb CISZA NOCNA wymaga początkowego programowania podczas instalacji. Należy skontaktować się ze sprzedawcą lub dealerem w celu uzyskania pomocy.

Tryb CISZA NOCNA zmniejsza hałas generowany podczas pracy przez jednostkę zewnętrzną w godzinach nocnych, aby nie przeszkadzać sąsiadom.

- Tryb CISZA NOCNA jest aktywowany, gdy temperatura spadnie poniżej 5°C lub bardziej względem najwyższej temperatury zarejestrowanej danego dnia. Dlatego, gdy różnica temperatur nie przekracza 5°C, ta funkcja nie zostanie aktywowana.
- Tryb CISZA NOCNA zmniejsza nieznacznie wydajność chłodzenia jednostki.

## Praca w trybie CICHĄ JEDNOSTKĄ ZEWNĘTRZNA

Patrz Praca w trybie CICHĄ JEDNOSTKĄ ZEWNĘTRZNA. ▶ Strona 19

**Gdy ustawienie pomieszczenia priorytetowego jest obecne, ale jest nieaktywne, lub gdy jest nieobecne.**

W przypadku użycia trybu CICHĄ JEDNOSTKĄ ZEWNĘTRZNA w systemie multi, należy ustawić wszystkie jednostki wewnętrzne na tryb CICHĄ JEDNOSTKĄ ZEWNĘTRZNA za pomocą ich pilotów zdalnego sterowania.

Podczas wyłączenia trybu CICHĄ JEDNOSTKĄ ZEWNĘTRZNA, należy to zrobić na jednej z działających jednostek wewnętrznych za pomocą jej pilota zdalnego sterowania.

Jednakże wyświetlacz trybu CICHĄ JEDNOSTKĄ ZEWNĘTRZNA pozostanie na pilotach zdalnego sterowania dla innych pomieszczeń.

Zalecamy wyłączenie trybu we wszystkich pomieszczeniach przy użyciu pilotów zdalnego sterowania.

**Przy aktywnym ustawieniu pomieszczenia priorytetowego.**

Patrz ustawienie pomieszczenia priorytetowego na kolejnej stronie.

# Uwaga do systemu Multi

## ■ Blokada trybu CHŁODZENIE/OGRZEWANIE

Blokada trybu CHŁODZENIE/OGRZEWANIE wymaga początkowego programowania podczas instalacji. Należy skontaktować się z autoryzowanym sprzedawcą w celu uzyskania pomocy. Blokada trybu CHŁODZENIE/OGRZEWANIE wymusza w jednostce tryb CHŁODZENIE lub OGRZEWANIE. Ta funkcja jest wygodna, gdy użytkownik chce ustawić wszystkie jednostki wewnętrzne podłączone do systemu multi w ten sam tryb pracy.

## UWAGA

- Blokada trybu CHŁODZENIE/OGRZEWANIE nie może być razem ustawiona z ustawieniem pomieszczenia priorytetowego.

## ■ Ustawienie priorytetu pomieszczenia

Ustawienie trybu priorytetowego wymaga początkowego programowania podczas instalacji. Należy skontaktować się z autoryzowanym sprzedawcą w celu uzyskania pomocy.

Pomieszczenie wyznaczone jako pomieszczenie priorytetowe ma priorytet w następujących sytuacjach.

### Priorytet trybu pracy

- Ponieważ tryb pracy pomieszczenia priorytetowego ma pierwszeństwo, użytkownik może wybrać inny tryb pracy z innych pomieszczeń.

#### [Przykład]

- W przedstawionych przykładach pomieszczenie A jest pomieszczeniem priorytetowym.  
Gdy tryb CHŁODZENIE zostanie wybrany w pomieszczeniu A podczas pracy w następujących trybach w pomieszczeniu B, C i D:

Tryb pracy w pomieszczeniu B, C i D	Stan pomieszczenia B, C i D, gdy jednostka w pomieszczeniu A pracuje w trybie CHŁODZENIE
CHŁODZENIE lub OSUSZANIE lub WENTYLATOR	Bieżący tryb pracy jest zachowywany
OGRZEWANIE	Jednostka przechodzi w tryb gotowości. Praca zostanie wznowiona, gdy jednostka w pomieszczeniu A przestanie pracować.
AUTO	Jeśli jednostka ustawiona jest w trybie CHŁODZENIE, praca jest kontynuowana. Jeśli jednostka ustawiona jest w trybie OGRZEWANIE, przechodzi w tryb gotowości. Praca zostanie wznowiona, gdy jednostka w pomieszczeniu A przestanie pracować.

### Priorytet w przypadku użycia trybu PEŁNA MOC

#### [Przykład]

- W przedstawionych przykładach pomieszczenie A jest pomieszczeniem priorytetowym.  
Działają wszystkie jednostki w pomieszczeniach A, B, C i D. Jeśli jednostka w pomieszczeniu A przejdzie w tryb PEŁNA MOC, wydajność robocza zostanie skoncentrowana w pomieszczeniu A. W takim przypadku skuteczność chłodzenia (ogrzewania) jednostek w pomieszczeniach B, C i D może być nieznacznie zmniejszona.

### Priorytet w przypadku użycia trybu CICHY JEDNOSTKA WEWNĘTRZNA

#### [Przykład]

- W przedstawionych przykładach pomieszczenie A jest pomieszczeniem priorytetowym.  
Wystarczy ustawić jednostkę w pomieszczeniu A na tryb CICHY, aby klimatyzator rozpoczął pracę w trybie CICHY JEDNOSTKA ZEWNĘTRZNA.  
Nie trzeba ustawiać wszystkich obsługiwanych jednostek wewnętrznych na tryb CICHY.

# Konserwacja i czyszczenie

## Opis skrócony

### Otwieranie / zamykanie przedniego panelu

- Chwyć oba końce panelu przedniego i pociągnij, aby go otworzyć.
- Naciśnij panel przedni po obu stronach, aby go zamknąć.

### Czyszczenie części

#### Panel przedni

- Wyczyść go miękką ściereczką namoczoną wodą.

**W przypadku zakurzenia**

► Strona 32

#### Filtr powietrza

- Usuń kurz odkurzaczem lub umyj filtr.

**Co 2 tygodnie**

► Strona 33

#### Tytanowy, apatytowy filtr dezodoryzujący

- Usuń kurz odkurzaczem lub wymień filtr.

[Czyszczenie]

**Co 6 miesięcy**

► Strona 34

[Wymiana]

**Co 3 lata**

► Strona 34

#### Jednostka wewnętrzna i pilot zdalnego sterowania

- Należy je wytrzeć miękką ściereczką.

**W przypadku zakurzenia**

### Uwagi dotyczące czyszczenia

#### Do czyszczenia nie wolno używać następujących materiałów.

- Gorąca woda o temperaturze powyżej 40°C.
- Benzyna, rozcieńczalnik, inne olejki eteryczne.
- Substancja do polerowania.
- Szczotki do szorowania, inne twarde przedmioty.



## OSTROŻNIE

- Przed czyszczeniem należy koniecznie zatrzymać pracę i wyłączyć bezpiecznik.
- Nie wolno chwytać aluminiowych zeber jednostki wewnętrznej. Dotknięcie tych części może doprowadzić do obrażeń.



# Konserwacja i czyszczenie

## ■ Demontaż przedniego panelu

### 1. Zdejmij panel przedni.

- Przesuń panel przedni w lewo lub w prawo, pociągając go do siebie. Spowoduje to rozłączenie kołka obrotowego po jednej stronie.
- W taki sam sposób rozłącz trzpień panelu przedniego po drugiej stronie.

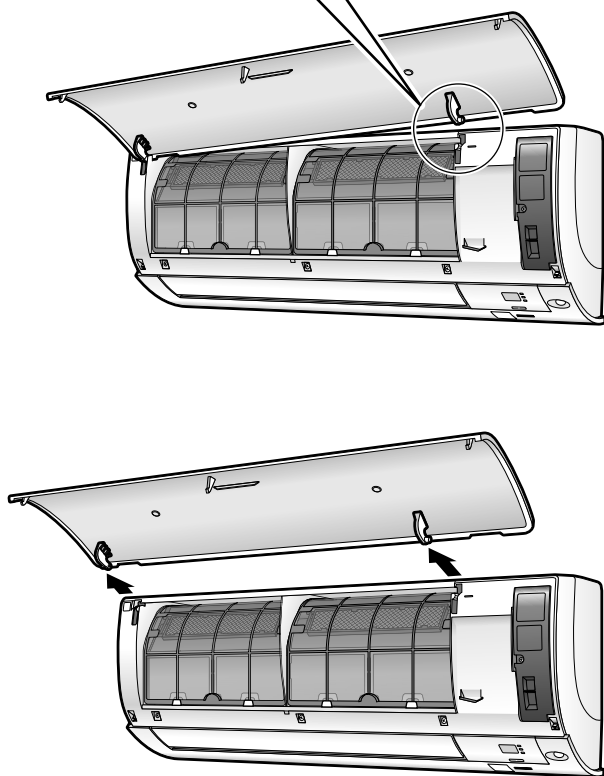
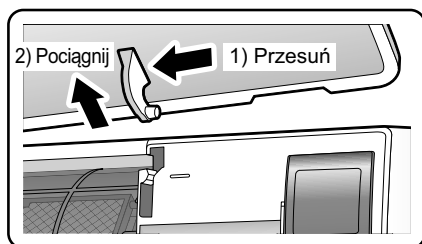

### 2. Wyczyść przedni panel.

- Wyczyść go miękką ściereczką namoczoną wodą.
- Można użyć jedynie obojętnego detergentu.
- W przypadku mycia panelu wodą, wytrzyj go suchą miękką ściereczką, a następnie osusz w cieniu po umyciu.

### 3. Załóż panel przedni.

- Dopasuj trzpień po lewej i prawej stronie panelu przedniego do szczelin, po czym i wepchnij je do oporu.

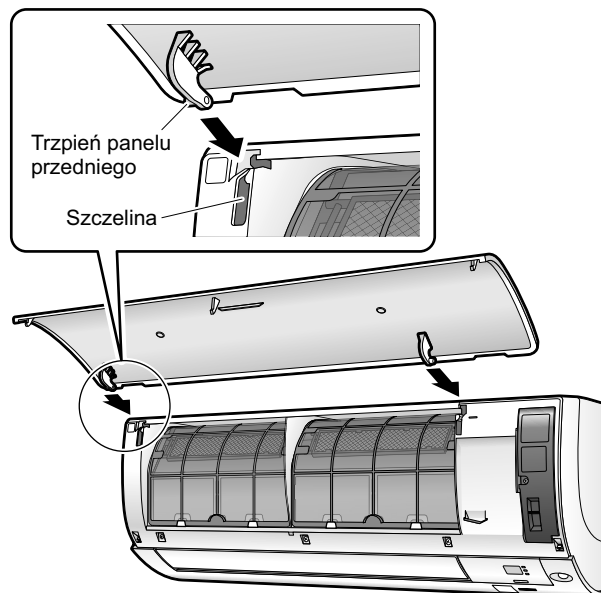

- Zamknij powoli panel przedni.
- Naciśnij panel przedni po obu stronach i na środku.

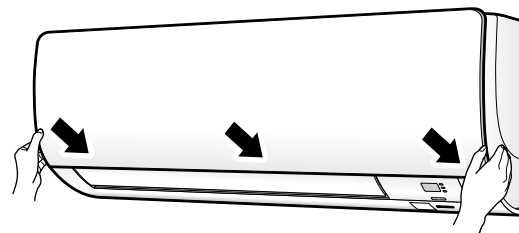

## ⚠ OSTROŻNIE

- Podczas zdejmowania lub mocowania panelu przedniego należy użyć wytrzymałego i stabilnego stołka i obserwować uważnie wykonywane czynności.
- Podczas zdejmowania lub mocowania panelu przedniego należy dobrze podparć panel ręką, aby uniknąć jego spadnięcia.
- Po wyczyszczeniu należy upewnić się, że panel przedni jest dobrze zamocowany.

# Konserwacja i czyszczenie

## ■ Filtr powietrza

### 1. Wyciągnij filtry powietrza.

- Otwórz przedni panel.
- Popchnij wypustkę filtra pośrodku każdego filtra powietrza nieznacznie w górę, a następnie pociągnij ją w dół.

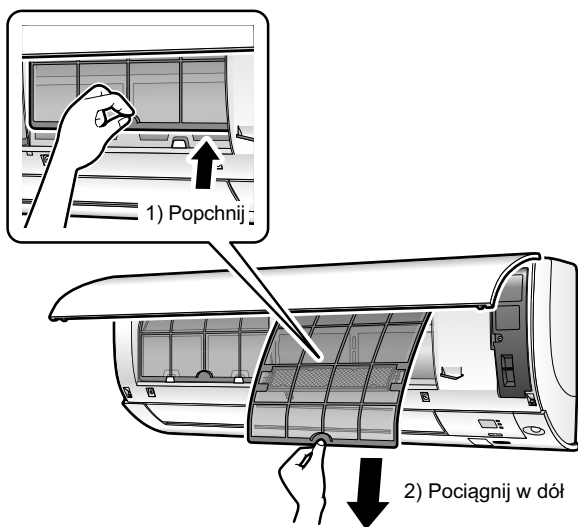

### 2. Umyj filtry powietrza wodą lub wyczyść je odkurzaczem.

- Upewnij się, że Tytanowy, apatytowy filtr dezodoryzujący został wyjęty. Patrz Tytanowy, apatytowy filtr dezodoryzujący na następnej stronie.
- Zaleca się czyszczenie filtrów powietrza co 2 tygodnie.

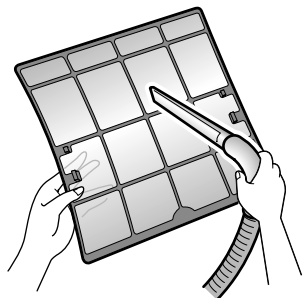

### Jeśli nie można z łatwością usunąć kurzu

- Umyj filtry powietrza detergentem o obojętnym pH rozcieńczonym letnią wodą, a następnie osusz je w cieniu.

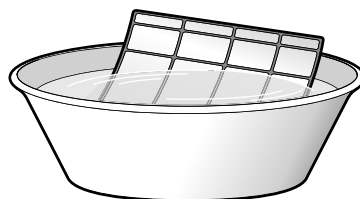

### 3. Ustaw filtry na swoim miejscu i zamknij panel przedni.

- Naciśnij panel przedni po obu stronach i na środku.

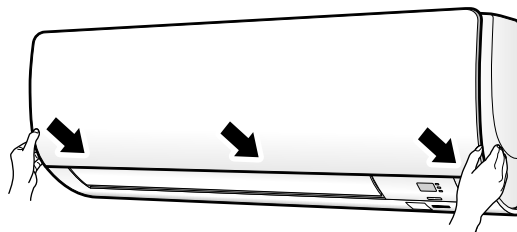

## ! OSTROŻNIE

- Nie wolno dotykać aluminiowych żeber gołymi rękami podczas demontażu lub montażu filtra.

# Konserwacja i czyszczenie

## ■ Tytanowy, apatytowy filtr dezodoryzujący

### 1. Wyjmij Tytanowy, apatytowy filtr dezodoryzujący.

- Otwórz panel przedni i wyciągnij filtry powietrza.
- Przytrzymaj zagłębioną część ramki i odczep 4 zaczepy.

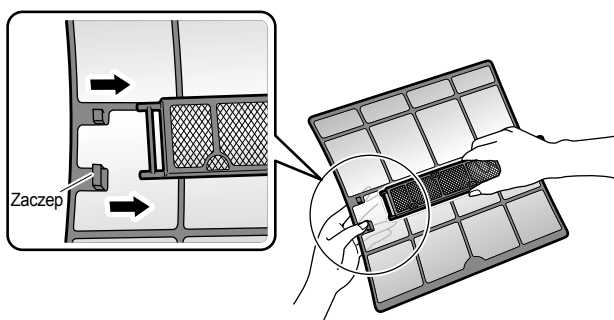

### 2. Wyczyść lub wymień Tytanowy, apatytowy filtr dezodoryzujący.

#### [Konserwacja]

2-1 Usuń odkurzaczem kurz i zanurz w letniej wodzie lub przemywaj wodą przez około 10 do 15 minut, jeśli kurzu jest dużo.

- Nie wolno wyjmować filtra z ramki podczas mycia wodą.

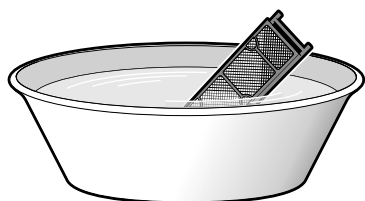

2-2 Po umyciu należy strząsnąć pozostałość wody i wysuszyć w cieniu.

- Ponieważ materiał wykonany jest poliestru, nie należy wyciskać filtra podczas wyjmowania go z wody.

#### [Wymiana]

Usuń wypustki na ramce filtra i wymień go na nowy.

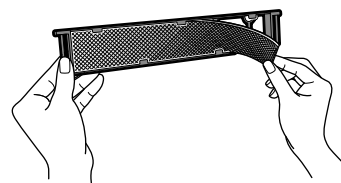

- Nie wolno wyrzucać ramki filtra. Podczas wymiany Tytanowy, apatytowy filtr dezodoryzujący należy ponownie wykorzystać ramkę filtra.
- Stary filtr należy wyrzucić jako odpad niepalny.

### 3. Ustaw filtry na swoim miejscu i zamknij panel przedni.

- Naciśnij panel przedni po obu stronach i na środku.

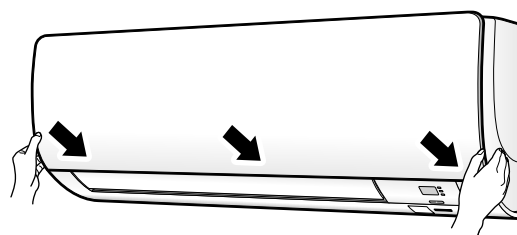

#### UWAGA

- Praca z brudnym filtrem:
  - uniemożliwia deodorowanie powietrza,
  - uniemożliwia oczyszczanie powietrza,
  - powoduje gorsze ogrzewanie lub chłodzenie,
  - może powodować nieprzyjemne zapachy.
- Stare filtry należy wyrzucić jako odpad niepalny.
- Aby zamówić Tytanowy, apatytowy filtr dezodoryzujący, należy skontaktować się ze sklepem, w którym zakupiono klimatyzator.

Element	Tytanowy, apatytowy filtr dezodoryzujący (bez ramki) 1 zestaw
Nr części	KAF970A46

# Konserwacja i czyszczenie

## ■ Sprawdzenie jednostek

- Sprawdź, czy podstawa, stojak lub inne elementy mocujące jednostki zewnętrznej nie gniją ani nie rdzewieją.
- Sprawdź, czy nic nie blokuje wlotów i wylotów powietrza jednostki wewnętrznej i jednostki zewnętrznej.
- Sprawdź, czy skropliny wypływają bez przeszkód z przewodu spustowego w trybie CHŁODZENIE lub OSUSZANIE.
  - Jeśli nie widać skroplin, woda może wyciekać z jednostki wewnętrznej. Jeśli ma to miejsce, zatrzymaj działanie i skontaktuj się z serwisem.

## ■ Przed długim okresem bezczynności

### 1. Uruchom tryb WENTYLATOR na kilka godzin podczas dnia o dobrej pogodzie, aby wysuszyć wnętrze.

- Naciśnij  i wybierz tryb "🌀".
- Naciśnij  i rozpocznij pracę.

### 2. Po zatrzymaniu pracy należy wyłączyć bezpiecznik klimatyzatora w pomieszczeniu.

### 3. Wyczyść filtry powietrza i włóż je z powrotem.

### 4. Wyjmij baterie z pilota zdalnego sterowania.

- W przypadku podłączenia wielu jednostek zewnętrznych upewnij się, że tryb OGRZEWANIE nie jest używany w innym pomieszczeniu przed użyciem trybu WENTYLATOR. [▶ Strona 29](#)

## ■ Zalecamy wykonywanie okresowej konserwacji

- W niektórych warunkach pracy wnętrze klimatyzatora może po kilku latach zabrudzić się, powodując pogorszenie działania. Oprócz regularnego czyszczenia przez użytkownika zaleca się wykonywanie okresowej konserwacji przez specjalistę.
- W celu wykonania konserwacji przez specjalistę należy skontaktować się ze sklepem, w którym zakupiono klimatyzator.
- Koszty konserwacji musi ponieść użytkownik.

## Ważne informacje dotyczące używanego czynnika chłodniczego

Niniejszy produkt zawiera fluorowane gazy cieplarniane. Gazów tych nie wolno uwalniać do atmosfery.

Rodzaj czynnika chłodniczego: **R410A**

Wartość GWP <sup>(1)</sup>: **2087,5**

<sup>(1)</sup> GWP = potencjał ocieplania klimatu

W zależności od obowiązujących przepisów UE lub lokalnych może być konieczne przeprowadzanie okresowych kontroli pod kątem szczelności. Więcej informacji można uzyskać, kontaktując się z lokalnym dealerem.

### UWAGA dotycząca tCO<sub>2</sub>e<sub>q</sub>

W Europie do określania okresów konserwacyjnych używana jest **emisja gazów cieplarnianych** łącznej ilości czynnika chłodniczego (w wyrażona w tonach ekwiwalentu CO<sub>2</sub>). Należy postępować zgodnie z właściwymi przepisami.

#### Wzór na obliczanie emisji gazów cieplarnianych:

wartość GWP czynnika chłodniczego × łączna ilość czynnika chłodniczego [w kg] / 1000

# Rozwiązywanie problemów

## ■ Niniejsze przypadki nie oznaczają problemów.

- Następujące przypadki nie oznaczają problemów z klimatyzatorem, ale mają swoje przyczyny. Można kontynuować jego eksploatację.

### Jednostka wewnętrzna

#### Kłapki nie zaczynają się wychylać od razu.

- Klimatyzator reguluje położenie kłapek. Kłapki wkrótce zaczną się poruszać.

#### Klimatyzator przestaje nawiewać w czasie pracy.

- Po osiągnięciu ustawionej temperatury szybkość nawiewu jest zmniejszana, a działanie zatrzymywane, aby uniknąć generowania zimnego powietrza (podczas ogrzewania) lub zapobiec wzrostowi wilgotności (w czasie chłodzenia). Działanie zostanie automatycznie wznowione, gdy temperatura w pomieszczeniu wzrośnie lub spadnie.

#### Praca nie jest rozpoczynana od razu.

- **Po naciśnięciu przycisku "WŁĄCZONE/ WYŁĄCZONE" tuż po zakończeniu pracy.**
- **Gdy ponownie wybrano tryb.**
  - Ma to na celu ochronę klimatyzatora. Należy poczekać około 3 minuty.

#### Tryb OGRZEWANIE jest natychmiast wyłączany i słychać dźwięki przepływającej wody.

- Jednostka zewnętrzna usuwa szron. Tryb OGRZEWANIE zostanie uruchomiony po usunięciu szronu z jednostki zewnętrznej. Należy poczekać od około 4 do 12 minut.

### Jednostka zewnętrzna

#### Z jednostki zewnętrznej wydobywa się woda lub para.

- **W trybie OGRZEWANIE**
  - Szron na jednostce zewnętrznej topi się do postaci wody lub pary, gdy klimatyzator działa w trybie odszraniania.
- **W trybie CHŁODZENIE lub OSUSZANIE**
  - Wilgoć w powietrzu skrapla się do postaci wody na chłodnej powierzchni rur jednostki zewnętrznej i zaczyna kapać.

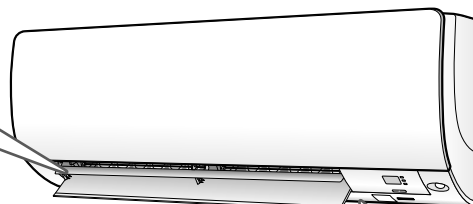

#### Słychać dźwięki.

- **Dźwięk przypominający przepływającą wodę**
  - Dźwięk ten jest generowany, ponieważ czynnik chłodniczy w klimatyzatorze przepływa.
  - Jest to dźwięk pompowanej wody w klimatyzatorze i słychać, gdy woda jest wypompowywana z klimatyzatora w trybie chłodzenia lub osuszania.
  - Czynnik chłodniczy przepływa w klimatyzatorze nawet wtedy, gdy klimatyzator nie działa, gdy jednostki wewnętrzne w innych pomieszczeniach działają.
- **Dźwięk dmuchania**
  - Dźwięk ten jest generowany po przełączeniu przepływu czynnika chłodniczego w klimatyzatorze.
- **Dźwięk tykania**
  - Dźwięk ten jest generowany, gdy klimatyzator nieznacznie rozszerza się lub kurczy w wyniku zmian temperatury.
- **Dźwięk gwizdania**
  - Dźwięk ten jest generowany podczas przepływu czynnika chłodniczego w trybie odszraniania.
- **Dźwięk trzaskania w czasie pracy lub w trybie bezczynności**
  - Dźwięk ten jest generowany, gdy działają zawory sterujące czynnikiem chłodniczym lub części elektryczne.
- **Dźwięk stukotania**
  - Dźwięk ten dochodzi z wnętrza klimatyzatora, gdy wentylator wylotowy zostanie aktywowany, gdy drzwi pomieszczenia są zamknięte. Otwórz okno lub wyłącz wentylator wylotowy.

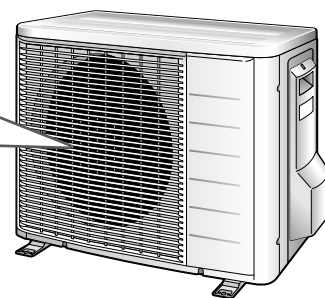

# Rozwiązywanie problemów

- Sposoby rozwiązywania problemów zostały sklasyfikowane w następujące dwa typy środków zaradczych. Należy wykonać odpowiednie czynności, stosownie do objawu.



## Nie oznacza problemu

- Niniejsze przypadki nie oznaczają problemów.



## Sprawdź

- Sprawdź ponownie przed wezwaniem serwisu.

### Klimatyzator nie działa. (Kontrolka PRACA nie świeci się).

- Czy bezpiecznik został wyłączony lub przepalił się?
- Czy nastąpiła awaria zasilania?
- Czy w pilocie zdalnego sterowania znajdują się baterie?
- Czy ustawienie timera jest prawidłowe?



### Efekt chłodzenia (ogrzewania) jest słaby.

- Czy filtry powietrza są czyste?
- Czy nic nie blokuje wlotów i wylotów powietrza jednostek wewnętrznych i zewnętrznych?
- Czy ustawienie temperatury jest prawidłowe?
- Czy okna i drzwi są zamknięte?
- Czy szybkość i kierunek nawiewu są ustawione prawidłowo?



### Podczas pracy dochodzi do nieprawidłowego działania.

- Może dojść do awarii klimatyzatora w przypadku uderzenia pioruna lub w wyniku działania fal radiowych. Wyłącz bezpiecznik, a następnie włącz go ponownie i spróbuj obsługiwać klimatyzator za pomocą pilota zdalnego sterowania.



### Działanie zostało nagle przerwane. (Kontrolka PRACA miga).

- Czy filtry powietrza są czyste?  
Wyczyść filtry powietrza.
- Czy nic nie blokuje wlotów i wylotów powietrza jednostek wewnętrznych i zewnętrznych?
- Wyłącz bezpiecznik i odsuń wszelkie przeszkody. Następnie włącz go ponownie i spróbuj użyć klimatyzatora za pomocą pilota zdalnego sterowania. Jeśli kontrolka wciąż miga należy skontaktować się ze sklepem, w którym zakupiono klimatyzator.
- Czy wszystkie tryby pracy jednostek wewnętrznych podłączonych do jednostek zewnętrznych w systemie multi są ustawione na ten sam tryb pracy? Jeśli nie, ustaw wszystkie jednostki wewnętrzne na ten sam tryb pracy i potwierdź, że kontrolka miga. Ponadto, gdy tryb pracy ustawiony jest na AUTO, ustaw na chwilę tryby pracy wszystkich jednostek wewnętrznych na CHŁODZENIE lub OGRZEWANIE i sprawdź ponownie, czy kontrolki świecą się normalnie. Jeśli kontrolki przestaną migać po wykonaniu powyższych kroków, oznacza to, że nie doszło do usterki. ▶ Strona 29



### Działanie zostało nagle przerwane. (Kontrolka PRACA świeci się).

- Dla ochrony systemu klimatyzator może przerwać pracę w przypadku dużego wahanía napięcia. Praca jest automatycznie wznawiana po upływie około 3 minut.



### Z jednostki wewnętrznej wydobywa się para.

- Dzieje się tak wtedy, gdy powietrze w pomieszczeniu schładzane jest do punktu wystąpienia pary przez zimne powietrze w trybie CHŁODZENIE.
- Dzieje się tak, ponieważ powietrze w pomieszczeniu jest schładzane przez wymiennik ciepła i dochodzi do powstania pary w czasie odszraniania.



# Rozwiązywanie problemów

## Ciepłe powietrze nie jest wydychane tuż po włączeniu trybu OGRZEWANIE.

- Klimatyzator nagrzewa się. Należy poczekać od 1 do 4 minut. (System został tak zaprojektowany, aby rozpocząć nadmuch jedynie po osiągnięciu określonej temperatury).



## Tryb TIMER WŁ./WYŁ. nie działa stosownie do ustawień.

- Sprawdź, czy tryb TIMER WŁ./WYŁ. i TIMER TYGODNIOWY są ustawione na tę samą godzinę. Zmień lub dezaktywuj ustawienia w trybie TIMER TYGODNIOWY. ▶Strona 23



## Pilot zdalnego sterowania nie działa prawidłowo.

- Żadne z sygnałów pilota zdalnego sterowania nie są wyświetlane.
- Czułość pilota zdalnego sterowania jest niska.
- Kontrast wyświetlacza jest niski lub jest on czarny.
- Wyświetlacz działa nieprawidłowo.
- Baterie rozładowują się i pilot zdalnego sterowania działa nieprawidłowo. Wymień wszystkie baterie na nowe, typu AAA.LR03 (alkaliczne). Aby uzyskać szczegółowe informacje, zapoznaj się z sekcją wkładania baterii w niniejszej instrukcji. ▶Strona 9



## Wentylator zewnętrzny obraca się, gdy klimatyzator nie działa.

- Po zatrzymaniu pracy
  - Wentylator zewnętrzny obraca się przez kolejne 60 sekund w celu ochrony systemu.
- Gdy klimatyzator nie działa
  - Gdy temperatura zewnętrzna jest bardzo wysoka, wentylator zewnętrzny zaczyna się obracać w celu ochrony systemu.



## Z jednostki wewnętrznej wydobywa się nieprzyjemny zapach.

- Dzieje się tak wtedy, gdy zamachy z pomieszczenia, mebli lub papierosów zostaną wchłonięte przez jednostkę, a następnie uwolnione z nawiewem. (Jeśli tak się stanie, zalecamy zlecenie umycia jednostki wewnętrznej technikowi. Należy skontaktować się z serwisem, w którym zakupiono klimatyzator).



## Nie można wybrać trybu OGRZEWANIE, nawet pomimo faktu, że jednostka to model pompy ciepła.

- Sprawdź, czy zworka (J8) nie została przecięta. Jeśli została przecięta, skontaktuj się z serwisem.

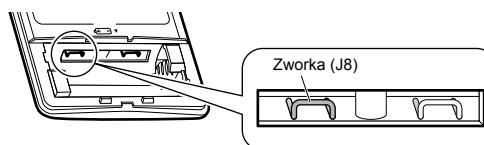

# Rozwiązywanie problemów

## ■ Niezwłocznie skontaktuj się z serwisem

### OSTRZEŻENIE

- **W przypadku wystąpienia anomalii (takiej jak zapach spalenizny), należy zatrzymać działanie i wyłączyć bezpiecznik.**
  - Kontynuowanie pracy w przypadku wystąpienia anomalii może być przyczyną problemów, porażenia prądem elektrycznym lub pożaru.
  - Należy skontaktować się ze sklepem, w którym zakupiono klimatyzator.
- **Użytkownik nie powinien podejmować prób samodzielnej naprawy lub modyfikacji klimatyzatora.**
  - Nieprawidłowe czynności mogą spowodować porażenie prądem elektrycznym lub pożar.
  - Należy skontaktować się ze sklepem, w którym zakupiono klimatyzator.

**W przypadku wystąpienia jednego z poniższych objawów należy niezwłocznie wezwać serwis.**

- Przewód zasilający jest nienaturalnie gorący lub uszkodzony.
- Podczas pracy słychać nienormalne dźwięki.
- Bezpiecznik zabezpieczający, bezpiecznik lub wyłącznik prądu upływowego często przerywa pracę.
- Przełącznik lub przycisk często nie działa prawidłowo.
- Czuć zapach spalenizny.
- Z jednostki wewnętrznej wycieka woda.

Wyłącz bezpiecznik i wezwij serwis.



#### ■ Po awarii zasilania

- Praca klimatyzatora jest automatycznie wznawiana po upływie około 3 minut. Należy chwilę poczekać.

#### ■ Piorun

- Jeśli w pobliżu może dojść do uderzenia pioruna, należy zatrzymać działanie i wyłączyć bezpiecznik w celu ochrony systemu.

## ■ Wymagania dotyczące utylizacji



Ten produkt i baterie dostarczone z sterownikiem są oznaczone tym symbolem. Symbol ten oznacza, że urządzenia elektryczne i elektroniczne oraz baterie powinny być usuwane osobno, nie zaś z niesegregowanymi odpadami z gospodarstw domowych.

W przypadku baterii pod każdym symbolem wydrukowany jest symbol pierwiastka. Symbol pierwiastka oznacza, że bateria zawiera metal ciężki w stężeniu przekraczającym określony poziom. Przykładowy symbol pierwiastka to:

- Pb: ołów (>0,004%)

Nie należy podejmować prób samodzielnego demontażu układu: demontaż produktu, utylizacja czynnika chłodniczego, oleju oraz wszelkich innych elementów powinny przebiegać zgodnie z odpowiednimi przepisami lokalnymi i krajowymi i muszą być przeprowadzone przez wykwalifikowanego monterę.

Urządzenia i zużyte baterie muszą być poddane obróbce przez wyspecjalizowaną stację w celu ponownego wykorzystania, recyklingu i odzysku.

Zapewnienie prawidłowej utylizacji pozwala zapobiec ewentualnym ujemnym dla środowiska i zdrowia ludzi skutkom.

Więcej informacji można uzyskać w urzędzie lokalnym lub od monterę.



# Rozwiązywanie problemów



## ■ Diagnostyka usterki za pomocą pilota zdalnego sterowania

- Pilot zdalnego sterowania może odebrać z jednostki wewnętrznej odpowiedni kod błędu, stosownie do usterki.

**1. Gdy przycisk  zostanie przyciśnięty na 5 sekund, wskaźnik "00" miga w sekcji wyświetlania temperatury.**

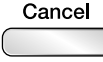
**2. Naciśnij  kilkakrotnie, aż wygenerowany zostanie sygnał ciągły.**

- Wskazanie kodu zmieni się w sposób pokazany poniżej i poinformuje o tym długim sygnałem dźwiękowym.

	KOD	ZNACZENIE
SYSTEM	00	NORMALNY
	UA	WSPÓLNA AWARIA JEDNOSTKI WEWNĘTRZNEJ-ZEWNĘTRZNEJ
	U0	BRAK CZYNNIKA CHŁODNICZEGO
	U2	SPADEK NAPIĘCIA LUB ZA DUŻE NAPIĘCIE OBWODU GŁÓWNEGO
	U4	BŁĄD TRANSMISJI (POMIĘDZY JEDNOSTKĄ WEWNĘTRZNĄ A JEDNOSTKĄ ZEWNĘTRZNĄ)
JEDNOSTKA WEWNĘTRZNA	A1	WADA PŁYTKI JEDNOSTKI WEWNĘTRZNEJ
	A5	STEROWANIE WYSOKIM CIŚNIENIEM LUB OCHRONA PRZED ZAMARZANIEM
	A6	AWARIA SILNIKA WENTYLATORA
	C4	WADLIWY CZUJNIK TEMPERATURY WYMIENNIKA CIEPŁA
JEDNOSTKA ZEWNĘTRZNA	C9	WADLIWY CZUJNIK TEMPERATURY ZASYSANEGO POWIETRZA
	EA	BŁĄD PRZEŁĄCZANIA CHŁODZENIE-OGRZEWANIE
	E1	AWARIA PŁYTKI DRUKOWANEJ
	E5	URUCHOMIONO OL
	E6	AWARIA ROZRUCHU SPRĘŻARKI
	E7	AWARIA SILNIKA PRĄDU STAŁEGO WENTYLATORA
	F3	WYSOKA TEMPERATURA STEROWANIA TEMPERATURĄ LINII TŁOCZNEJ
	F6	STEROWANIE WYSOKIM CIŚNIENIEM (PODCZAS CHŁODZENIA)
	H0	AWARIA CZUJNIKA
	H6	WSTRZYMANO PRACĘ W WYNIKU USTERKI CZUJNIKA WYKRYWANIA POŁOŻENIA
	H8	AWARIA CZUJNIKA PRĄDU STAŁEGO
	H9	WADLIWY CZUJNIK TEMPERATURY ZASYSANEGO POWIETRZA
	J3	WADLIWY CZUJNIK TEMPERATURY LINII TŁOCZNEJ
	J6	WADLIWY CZUJNIK TEMPERATURY WYMIENNIKA CIEPŁA
	L3	AWARIA CZĘŚCI ELEKTRYCZNYCH GRZAŁKI
	L4	WYSOKA TEMPERATURA RADIATORA OBWODU INWERTERA
	L5	ZA DUŻY PRĄD WYJŚCIOWY
P4	AWARIA CZUJNIKA TEMPERATURY RADIATORA OBWODU INWERTERA	

## UWAGA

- Krótki sygnał dźwiękowy i dwa kolejne sygnały dźwiękowe oznaczają kody nieodpowiadające.
- Aby anulować wyświetlanie kodu, przytrzymaj  przez 5 sekund. Wyświetlanie kodu zostanie również anulowane jeśli żaden przycisk nie zostanie naciśnięty przez 1 minutę.

# Rozwiązywanie problemów

## ■ DIODA LED NA PŁYTCIE JEDNOSTKI ZEWNĘTRZNEJ serii 3MXS, 4MXS, 5MXS

ZIELONY	CZERWONY					DIAGNOZA
STAN MIKROKOMPUTERA NORMALNY	AWARIA WYKRYCIE					
LED-A	LED1	LED2	LED3	LED4	LED5	
☐	●	●	●	●	●	NORMALNY → SPRAWDŹ JEDNOSTKĘ WEWNĘTRZNĄ
☐	☼	●	☼	☼	●	ZADZIAŁAŁ UKŁAD OCHRONY PRZED WYSOKIM CIŚNIENIEM LUB DOSZŁO DO ZAMARZNIĘCIA W JEDNOSTCE DZIAŁAJĄCEJ LUB ZNAJDUJĄCEJ SIĘ W TRYBIE GOTOWOŚCI
☐	☼	●	☼	●	●	* ZADZIAŁAŁ PRZEKAŹNIK PRZECIĄŻENIOWY LUB TEMPERATURA RURY ODPŁYWOWEJ JEST WYSOKA
☐	●	☼	☼	●	●	AWARIA ROZRUCHU SPRĘŻARKI
☐	●	☼	●	☼	●	ZA DUŻY PRĄD WEJŚCIOWY
☐	☼	☼	●	●	●	* ANOMALIA TERMISTORA LUB CT
☐	☼	☼	●	☼	●	WYSOKA TEMPERATURA SKRZYNKI ELEKTRYCZNEJ
☐	●	●	●	☼	●	WYSOKA TEMPERATURA RADIATORA OBWODU INWERTERA
☐	●	●	☼	●	●	* ZA DUŻY PRĄD WYJŚCIOWY
☐	●	●	☼	☼	●	* BRAK CZYNNIKA CHŁODNICZEGO
☐	☼	●	●	☼	●	NISKIE NAPIĘCIE W OBWODZIE GŁÓWNYM LUB CHWILOWA UTRATA ZASILANIA
☐	☼	●	●	●	●	AWARIA PRZEŁĄCZENIA CEWKI ZAWORU ZMIANY KIERUNKU PRZEPŁYWU
☐	☼	☼	☼	☼	●	AWARIA SILNIKA WENTYLATORA
☼	–	–	–	–	●	[UWAGA 1]
●	–	–	–	–	●	AWARIA ZASILANIA LUB [UWAGA 2]

UWAGA: Dioda LED5 jest dostępna tylko w serii 5M.

ZIELONY	NORMALNIE MIGA
CZERWONY	NORMALNIE WYŁĄCZONA
☼	WŁĄCZONA
☐	MIGA
●	WYŁ
–	BEZ ZNACZENIA

## ■ DIODA LED NA PŁYTCIE JEDNOSTKI ZEWNĘTRZNEJ serii 2MXS

ZIELONY	DIAGNOZA
STAN MIKROKOMPUTERA NORMALNY	
LED-A	
☐	NORMALNY → SPRAWDŹ JEDNOSTKĘ WEWNĘTRZNĄ
☼	[UWAGA 1]
●	AWARIA ZASILANIA LUB [UWAGA 2]

ZIELONY	NORMALNIE MIGA
☼	WŁĄCZONA
☐	MIGA
●	WYŁ

### UWAGA

- Wyłącz, a następnie ponownie włącz zasilanie. Jeśli wskazanie diod LED powtórzy się, oznacza to usterkę płyty jednostki zewnętrznej.
- Diagnoza oznaczona symbolem
- \* Nie ma zastosowania w niektórych przypadkach. Aby uzyskać szczegółowe informacje, patrz przewodnik serwisowy.





# Opis skrócony

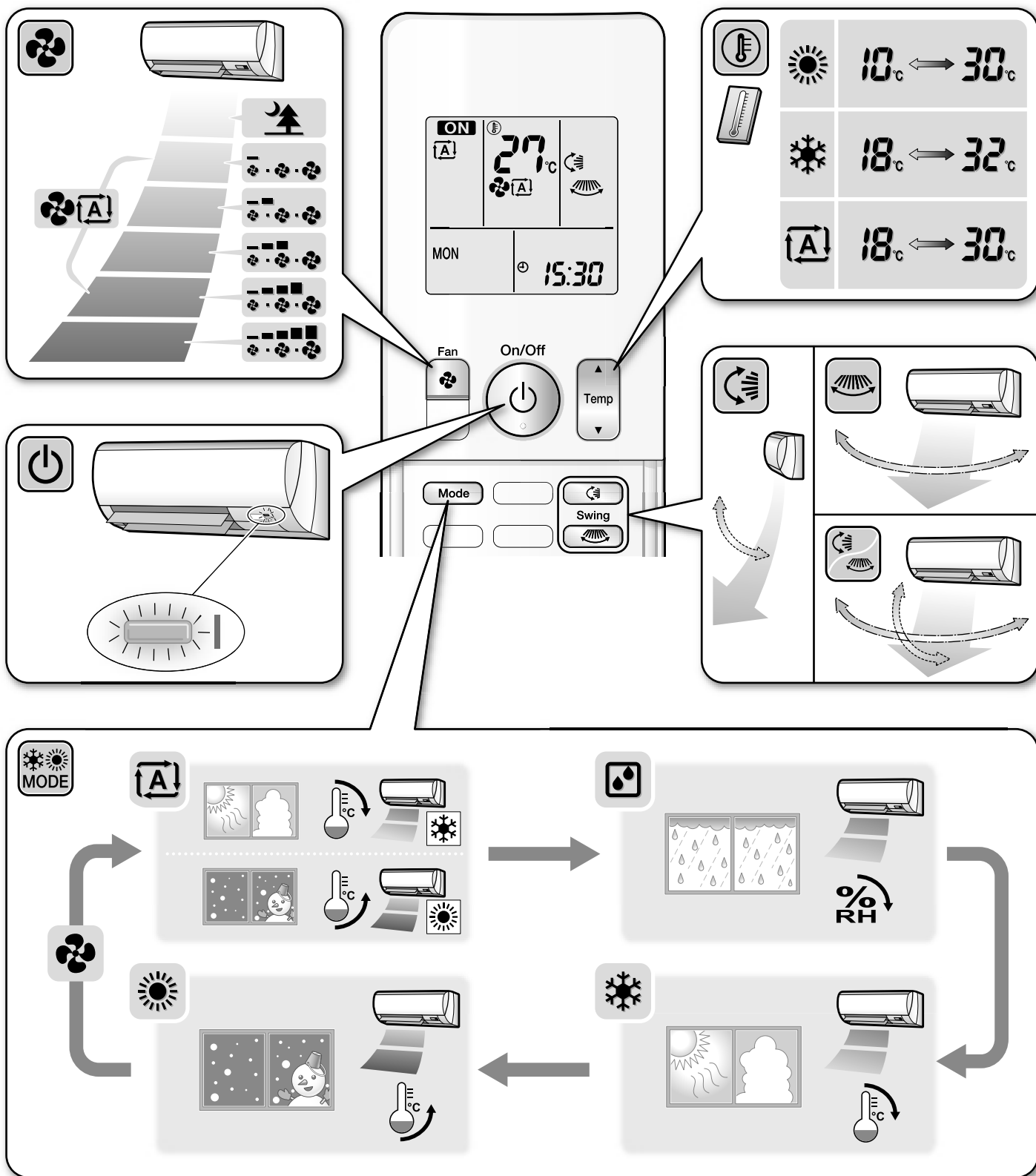

**DAIKIN INDUSTRIES CZECH REPUBLIC s.r.o.**

U Nové Hospody 1/1155, 301 00 Plzeň Skvrňany, Czech Republic

**DAIKIN EUROPE N.V.**

Zandvoordestraat 300, B-8400 Oostende, Belgium

